



Notice d'utilisation

(Operating instructions / Instrucciones de uso / Gebrauchsanweisung /
Istruzioni per l'uso / Gebruiksaanwijzing)

Réchaud à gaz

(Gas stove/ Cocina de gas / Gaskocher / Stufa a gas / Gasfornuis)

Réf 11477/ CA-GB13



Importé par Provence Outillage www.werkapro.fr

420, route de Robion 84300 Cavaillon France

Tél : 04 90 78 09 61 (Lundi au Vendredi 9 à 17 heures)

(FR)

Préambule

Ce produit est destiné à une utilisation en extérieur uniquement. Lisez attentivement les consignes ci-dessous avant d'utiliser ce produit.

Werkapro vous remercie pour l'achat de ce réchaud à gaz. Nous espérons qu'il vous apportera entière satisfaction. Afin d'utiliser correctement le produit, veuillez prendre quelques minutes pour lire en détails cette notice et de profiter des avantages qu'offre ce produit dans les meilleures conditions.

Important

Avertissement : Notre société décline toute responsabilité liée à une mauvaise installation et à une mauvaise utilisation du produit.

Avant d'installer et d'utiliser le réchaud à gaz, veuillez lire attentivement toutes les instructions.

Si vous ne suivez pas les instructions liées l'installation à l'utilisation, vous risquez de subir des accidents graves ou d'énormes dégradations matérielles.

- Il est impératif d'éteindre le réchaud avant de le nettoyer.
- Le réchaud ne doit être utilisé uniquement en extérieur.
- Le réchaud doit être utilisé sur une table en marbre ou une table qui n'est pas constituée de bois (sur une surface non-inflammable) ni en plastique, les tables en plastique fondent sous l'effet de la chaleur.
- Ne déplacez pas l'appareil pendant que vous l'utilisez, laissez le se refroidir (environ 2heures)
- Après utilisation, coupez l'alimentation au niveau des robinets à gaz.
- Toute modification de l'appareil peut présenter un danger.
- Ce produit est à tenir hors de portée des bébés et des enfants (minimum 3 mètres recommandé)
- Ce produit ne dispose pas d'un allumage automatique : veuillez utiliser une allumette ou équivalent lorsque vous souhaitez démarrer l'appareil.
- L'allumage doit être réalisé par un adulte responsable.

Veuillez toujours mettre l'appareil sur un support dur comme du marbre, une table en pierre en hauteur afin d'écartier tout risque d'incendie.

Ne jamais utiliser un support pouvant fondre, comme une table plastique ou pouvant exploser comme une table en verre (la chaleur du réchaud peut faire exploser le plateau en verre ou autre matériau ne résistant pas à la chaleur.

Ne jamais utiliser l'appareil en cas de vent, le vent pourrait éteindre la ou les flammes et le gaz continuerait à s'échapper.

Il est indispensable de garder toujours une surveillance permanente sur le réchaud.

Catégorie	Type de gaz et pression	Pays
3+ (28-30/37)	Butane G30 à 28-30 mbar Propane G31 à 37 mbar	BE, CH, CY, CZ, DE, ES, FR, GB, IE, IT, LV, LT, LU, PT, SK, SI.
3B/P(30)	Butane à 30 mbar	BE, CY, FR, GB, IT, LT, LU, SK, SI.

Capacité nominale : 8 KW

Consommation de gaz : 655 g/H

Consignes d'utilisation

Raccordement du réchaud et de la recharge

1. Fermez bien les robinets de gaz du réchaud et le robinet de la bouteille de gaz.
2. Le réchaud de gaz est compatible avec des bouteilles de 13 kg
3. le réchaud est compatible au gaz butane et propane.
4. Le régulateur, détendeur à gaz doit être conforme aux exigences de la norme EN 12684 :2001 et comporter une soupape de sécurité, le détendeur se fixe directement sur la bouteille de gaz.

Il est obligatoire de mettre un détendeur à gaz

1. Fixez ensuite le tuyau à la sortie du détendeur jusqu'au raccord du réchaud et jusqu'à ce que le raccord soit bien serré.
2. Le tuyau utilisé doit être conforme à la norme en vigueur dans le pays d'utilisation, et sa longueur ne doit pas dépasser 1,50 m. Les tuyaux usés ou endommagés ou les dates d'utilisation dépassées doivent être remplacés.
3. Le tuyau d'alimentation en gaz doit être vérifié périodiquement et doit être remplacé soit lorsqu'il est visiblement endommagé, soit au moins tous les deux ans.



Avertissement : Ne saisissez jamais avec trop de force la recharge du réchaud. En la saisissant trop fort, vous risquez d'endommager le réchaud ou de provoquer la fuite du combustible de la recharge. La fuite de combustible peut provoquer un incendie, des brûlures, des blessures graves ou la mort.

Soyez très prudent lorsque vous utilisez le réchaud lorsque la température descend en dessous de 0°. Si la température est inférieure à 0°, les joints peuvent durcir et le combustible peut fuir. Veillez toujours à ce que le combustible ne fuie pas avant et après l'allumage du poêle. L'utilisation d'un réchaud qui fuit peut provoquer un incendie, des brûlures, des blessures graves ou la mort.

Ne laissez jamais le réchaud chaud ou allumé sans surveillance.

Lorsque vous installez le tuyau flexible, il doit être éloigné des objets chauds et tranchants.

Lorsque vous changez le tuyau flexible, il est nécessaire de respecter la législation locale.

Installation du poêle:

1. Retirez les matières combustibles et les liquides ou vapeurs inflammables de la zone de cuisson.
2. Placez le réchaud sur une surface solide, stable et plane pour assurer la stabilité du réchaud.
3. Ouvrez complètement les supports de casserole.
4. Le tuyau flexible doit être éloigné des objets chauds et tranchants pour éviter qu'il ne soit soumis à des torsions.
5. Le compartiment du récipient doit se trouver dans les ouvertures de ventilation.
6. Le changement de la bouteille de gaz doit être effectué à l'écart de toute source d'inflammation.
7. Afin de protéger la surface, la température du support ne doit pas dépasser 50k.
8. Utiliser des vis et des écrous pour fixer le brûleur sur le cadre
9. Utiliser des vis et des écrous pour fixer les trois pieds sur le cadre
10. Fixer la vanne sur le brûleur
11. Fixer trois vis n°6 sur le brûleur pour régler la flamme

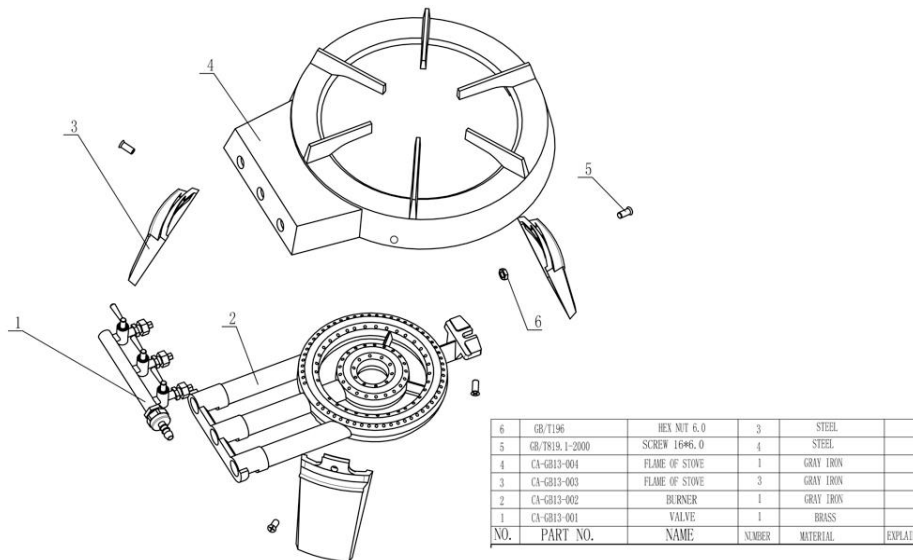

Avertissement : Éloignez toute matière combustible de plus de 1,2 mètre du réchaud lorsque vous souhaitez l'utiliser. Éloignez également tout liquide ou vapeur inflammable de plus de 7,6 mètres.

Ce réchaud peut incendier des matières combustibles, des liquides ou des vapeurs inflammables et provoquer un incendie, des brûlures, des blessures graves ou la mort. Éloignez la recharge du brûleur de toute source de chaleur. Branchez la recharge combustible en l'éloignant le plus possible du brûleur. L'utilisation de la recharge à proximité du brûleur ou de toute source de chaleur peut entraîner l'explosion de la recharge, un incendie, une brûlure, des blessures graves ou la mort.

N'essayez jamais d'allumer le réchaud lorsque la vanne de contrôle est ouverte. Si la vanne de contrôle est ouverte, fermez-la immédiatement et ventilez la zone avant d'allumer le réchaud. Sinon, vous risquez de provoquer une explosion, un incendie, une brûlure, des blessures graves ou la mort.

Cet appareil doit être tenu à l'écart des matériaux inflammables.

Allumage du réchaud

1. Gardez une allumette ou un briquet allumé au-dessus de la tête du brûleur.
2. Ouvrez la vanne de contrôle centrale pour libérer et allumer le brûleur intérieur.
3. Si le brûleur ne s'est pas allumé, fermez la vanne de contrôle, attendez 5 minutes et répétez l'étape 1.
4. Lorsque le brûleur est allumé, ouvrez l'autre valve de contrôle pour allumer d'autres brûleurs.
5. Pour éteindre le réchaud : mettez le robinet de la bouteille ou l'interrupteur du régulateur en position OFF, puis fermez toutes les vannes de contrôle.

Avertissement : Ne mettez jamais votre tête ou votre corps au-dessus du fourneau allumé. Il s'agit d'un comportement dangereux qui peut entraîner un incendie, des brûlures, des blessures graves ou la mort.

Utilisation du réchaud pour cuisiner

1. Mettez les aliments ou les liquides dans un récipient (ou des ustensiles de cuisine).
2. Placez l'ustensile au milieu de la cuisinière.
3. Tournez la vanne de contrôle pour régler la chaleur.
4. Couper l'alimentation en gaz en cas de fuite de gaz.
5. La taille des ustensiles à utiliser est comprise entre 20 et 35 cm.
6. Lors de la manipulation de composants particulièrement chauds, il est recommandé d'utiliser des gants de protection.
7. Veillez à nettoyer et entretenir fréquemment le réchaud. N'effectuez le nettoyage que lorsque le réchaud est éteint et froid.

Avertissement : Ne déplacez jamais le réchaud si il est allumé ou encore chaud. Éteignez le et attendez plus de 5 minutes qu'il soit froid avant de le déplacer. Déplacer le réchaud chaud ou allumé peut entraîner un incendie, des brûlures, des blessures graves ou la mort.

N'utilisez jamais un ustensile de cuisine dont le diamètre est supérieur à 22 cm.

Ne jamais regrouper un ou plusieurs réchauds. N'utilisez jamais un four pour chauffer des casseroles vides ou sèches. N'utilisez jamais un répartiteur de chaleur d'un autre fournisseur. Une telle utilisation du fourneau peut entraîner un incendie, des brûlures, des blessures graves ou la mort.

N'utilisez jamais un format d'ustensiles de cuisine qui ne convient pas à la cuisinière - en particulier le support de la casserole (fond convexe ou concave, certains ustensiles émaillés, etc.). L'utilisation d'un ustensile de cuisine inadapté peut entraîner l'instabilité de l'ustensile ou de la cuisinière. Ils peuvent tomber et provoquer un incendie, des brûlures, des blessures graves ou la mort.

La pièce scellée par le fabricant ou son agent ne peut être modifiée par les utilisateurs.

Test d'étanchéité :

Effectuez un test d'étanchéité à chaque fois qu'un nouveau réservoir de gaz est raccordé ou après une longue période d'inutilisation du produit.

Assurez-vous que la vanne est correctement alignée et que le tuyau ne présente pas de fissures ou de fendillements et qu'il n'est mal positionné avant chaque utilisation.

Important : si vous ne pouvez pas arrêter une fuite de gaz, fermez la vanne du réservoir de gaz et appelez votre revendeur de gaz local.

Assurez-vous que cette fuite soit le plus loin possible des flammes nues ou des étincelles et évitez le contact avec la fumée.

1. Préparez de 6 à 9 cl de solution de détection des fuites en mélangeant 1 quart de liquide vaisselle avec 3 quart d'eau.
2. Assurez-vous que tous les boutons de commande sont en position OFF.
3. Raccordez le régulateur au réservoir de gaz. N'essayez pas de placer le réservoir de gaz sous le chariot, à moins que cela ne vous soit demandé.
4. Après vous être assuré que le raccordement est sûr, ouvrez complètement le réservoir de gaz.
5. Brossez et nettoyez les parties suivantes avec de l'eau savonneuse :
 - la valve du réservoir de gaz
 - le régulateur
 - les tuyaux et les raccords de tuyaux
 - les valves
 - les soudures ou coutures sur le réservoir de gaz

Important : Si des bulles apparaissent, il y a une fuite de gaz. Dans ce cas, fermez immédiatement la vanne du réservoir de gaz.

6. S'il y a une fuite, allumez à nouveau tous les raccords de gaz et répétez la procédure (étape 2 à étape 6). Après le test de fuite, fermez la vanne du réservoir de gaz.
7. Retirez les boutons de commande.
8. Si la fuite persiste, n'essayez pas de résoudre le problème vous-même. Veuillez consulter votre fournisseur de gaz.

Éteindre le réchaud

1. Fermez la vanne de contrôle lorsque la cuisson est terminée.
2. Lorsque la dernière flamme est éteinte, attendez 5 minutes afin de laisser refroidir la cuisinière.
3. Vérifiez que les brûleurs sont éteints avant de détacher la recharge de gaz.
4. Retirez la soupape du réchaud à gaz.
5. Support de stockage. Ne jamais laisser le réchaud sous la pluie, il doit être rangé à l'abri des intempéries et froid.

- Éloignez tout le réchaud des sources d'inflammation et dévissez la bouteille de gaz. Placez l'ensemble du réchaud loin des sources d'inflammation et retirez la bouteille de gaz. Pendant le dévissage, il se peut qu'une petite quantité de gaz s'échappe.

Si la bouteille de gaz est vide, respectez les lois sur le recyclage et le traitement des déchets. Pour plus de détails, référez-vous au gouvernement local.

Avertissement : Séparez toujours le poêle de la bouteille de propane avant de le stocker. Si vous ne retirez pas la bouteille de gaz avant le stockage, il peut y avoir une fuite de gaz et un incendie, des brûlures, des blessures graves ou la mort. Stockez toujours les bouteilles de gaz dans un endroit bien ventilé, loin de toute source potentielle de chaleur ou d'inflammation, y compris : chauffe-eau, veilleuse de poêle ou de four, ou dans un endroit où la température dépasse 49 ° C. Les bouteilles de stockage à proximité de sources de chaleur ou d'inflammation lorsque la température dépasse 49 ° C peuvent provoquer une explosion et entraîner un incendie, des brûlures, des blessures graves ou la mort.

Identification des problèmes et solutions

Dysfonctionnement	Origine	Solution
Petite flamme	Faible quantité de gaz	Remplacer la bouteille de gaz
Le réchaud à gaz ne s'allume pas	Bouteille de gaz pas assez chaude	Remplacer la bouteille de gaz
Conditions météorologiques venteuses		Utilisez un écran / pare-vent
Bouteille de gaz vide		Remplacez la bouteille de gaz

Ce produit est garanti 2 ans. Pour toute question, vous pouvez nous contacter à cette adresse : Provence Outillage www.werkapro.fr 420, route de Robion 84300 Cavaillon France. Tél : 04 90 78 09 61 (Lundi au Vendredi 9 à 17 heures)

(EN)

Preamble

This product is intended for outdoor use only. Read the following instructions carefully before using this product.

Werkapro thanks you for purchasing this gas stove. We hope that you will be pleased with it. In order to use the product correctly, please take a few minutes to read these instructions in detail and enjoy the benefits of this product in the best possible way.

Important

Warning: Our company accepts no responsibility for improper installation and use of the product.

Before installing and using the gas stove, please read all instructions carefully.

If you do not follow the instructions related to installation and use, you may suffer serious accidents or extensive material damage.

- It is imperative to switch off the stove before cleaning it.
- The stove may only be used outdoors.
- The stove must be used on a marble or non-wooden table (on a non-flammable surface) or on a plastic table, as plastic tables will melt under the effect of heat.
- Do not move the appliance while in use, allow it to cool down (about 2 hours).
- After use, turn off the power at the gas taps.
- Any modification of the appliance can be dangerous.
- This product should be kept out of reach of babies and children (minimum 3 metres recommended)
- This product does not have an automatic ignition: please use a match or equivalent when you want to start the appliance.
- A responsible adult must light the appliance.

Always place the appliance on a hard surface such as marble or a high stone table to avoid the risk of fire.

Never use a surface that could melt, such as a plastic table, or that could explode, such as a glass table (the heat from the stove may cause the glass plate or other non-heat resistant material to explode).

Never use the appliance in windy conditions, as the wind may extinguish the flame(s) and the gas will continue to escape.

It is essential to keep a constant watch on the stove.

Category	Gas type and pressure	Country
3+ (28-30/37)	Butane G30 at 28-30 mbar Propane G31 at 37 mbar	BE, CH, CY, CZ, DE, ES, FR, GB, IE, IT, LV, LT, LU, PT, SK, SI.
3B/P(30)	Butane at 30 mbar	BE, CY, FR, GB, IT, LT, LU, SK, SI.

Rated capacity: 8 KW

Gas consumption: 655 g/H

Instructions for use

Connecting the stove and the refill

1. Close the gas taps on the stove and the gas cylinder valve.
2. The gas stove is compatible with 13 kg gas cylinders.
3. The stove is compatible with butane and propane gas.
4. The gas regulator must comply with the requirements of EN 12684:2001 and have a safety valve, the regulator is attached directly to the gas bottle.

A gas pressure regulator must be fitted

1. Then attach the hose from the pressure regulator to the stove connection and tighten the connection.
2. The hose used must comply with the standard in force in the country of use, and its length must not exceed 1.50 m. Worn or damaged hoses or hoses with expired use dates must be replaced.
3. The gas supply hose should be checked periodically and should be replaced either when visibly damaged or at least every two years



Warning: Never grip the stove's refill with too much force. Grasping it too hard can damage the stove or cause fuel to leak from the refill. Fuel leakage can cause fire, burns, serious injury or death.

Be very careful when using the stove when the temperature drops below 0°. If the temperature is below 0°, the seals may harden and the fuel may leak. Always make sure that the fuel does not leak before and after lighting the stove. Using a leaking stove can cause fire, burns, serious injury or death.

Never leave the stove hot or lit unattended.

When installing the hose, keep it away from hot and sharp objects.

When changing the hose, it is necessary to comply with local legislation.

Installation of the stove:

1. Retirez Remove combustible materials and flammable liquids or vapours from the cooking area.
2. Place the stove on a solid, stable and level surface to ensure the stability of the stove.
3. Open the pan supports fully.
4. The hose should be kept away from hot and sharp objects to prevent it from being twisted.
5. The container compartment must be in the ventilation openings.
6. The gas cylinder must be changed away from any source of ignition.
7. To protect the surface, the temperature of the substrate should not exceed 50k.
8. Use screws and nuts to fix the burner to the frame.
9. Use screws and nuts to fix the three legs to the frame
10. Attach the valve to the burner
11. Attach three #6 screws to the burner to adjust the flame

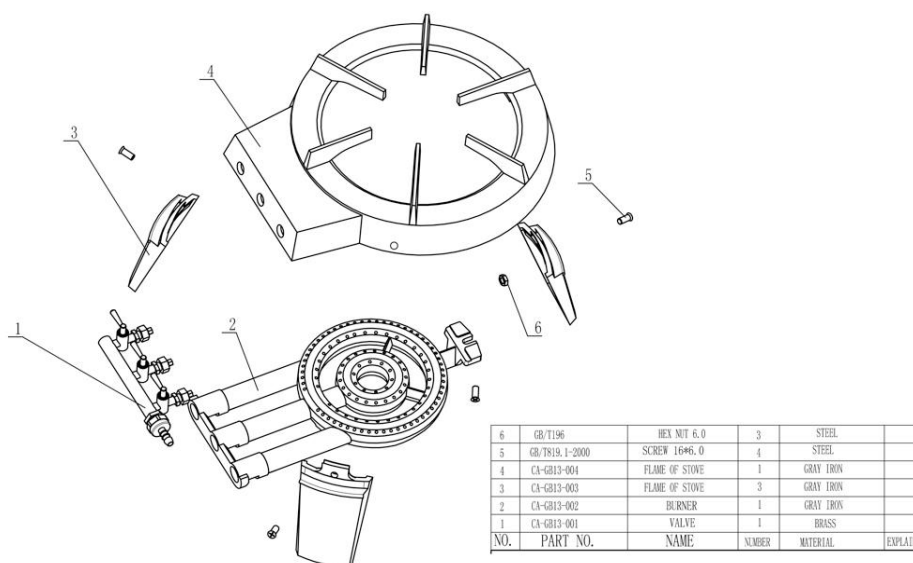

Warning: Keep all combustible materials more than 1.2 metres away from the stove when in use. Also keep flammable liquids and vapours away from the stove by more than 7.6 metres.

This stove can ignite combustible materials, flammable liquids or vapours and cause fire, burns, serious injury or death. Keep the burner refill away from any heat source. Connect the fuel refill as far away from the burner as possible. Use of the refill near the burner or any heat source may result in explosion of the refill, fire, burns, serious injury or death.

Never attempt to light the stove with the control valve open. If the control valve is open, close it immediately and ventilate the area before lighting the stove. Failure to do so may result in an explosion, fire, burns, serious injury or death.

This appliance must be kept away from flammable materials.

Switching on the stove

1. Keep a lit match or lighter above the burner head.

2. Open the central control valve to release and light the inner burner.
3. If the burner did not light, close the control valve, wait 5 minutes and repeat step 1.
4. When the burner is lit, open the other control valve to light other burners.
5. To turn off the stove: turn the cylinder valve or regulator switch to the OFF position, then close all control valves.

Warning: Never put your head or body over the lit stove. This is dangerous behaviour and can result in fire, burns, serious injury or death.

Using the stove for cooking

1. Put food or liquids in a container (or cooking utensils).
2. Place the cookware in the middle of the cooker.
3. Turn the control valve to adjust the heat.
4. Turn off the gas supply in case of a gas leak.
5. The size of the utensils to be used is between 20 and 35 cm.
6. When handling particularly hot components, it is recommended to use protective gloves.
7. Make sure that the stove is cleaned and maintained frequently. Only clean when the stove is switched off and cold.

Warning: Never move the stove while it is on or still hot. Turn it off and wait more than 5 minutes until it is cool before moving it. Moving the hot or lit stove can result in fire, burns, serious injury or death.

Never use a cooking utensil with a diameter greater than 22 cm.

Never combine one or more stoves. Never use an oven to heat empty or dry pots. Never use a heat distributor from another supplier. Such use of the stove may result in fire, burns, serious injury or death.

Never use a cookware size that is not suitable for the cooker - especially the pan support (convex or concave bottom, some enamelled cookware, etc.). The use of unsuitable cookware can lead to instability of the cookware or the cooker. They may fall off and cause fire, burns, serious injury or death.

The part sealed by the manufacturer or his agent cannot be modified by users.

Leak test :

Perform a leak test whenever a new gas tank is connected or after a long period of non-use of the product.

Ensure that the valve is correctly aligned and that the hose is not cracked, splitting or misaligned before each use.

Important: If you cannot stop a gas leak, turn off the gas tank valve and call your local gas supplier.

Make sure the leak is as far away from open flames or sparks as possible and avoid contact with smoke.

1. Prepare 6-9 cl of leak detection solution by mixing 1 quart of washing-up liquid with 3 quarts of water.
2. Make sure that all control knobs are in the OFF position.
3. Connect the regulator to the gas tank. Do not attempt to place the gas tank under the cart unless instructed to do so.
4. After ensuring that the connection is secure, open the gas tank completely.
5. Brush and clean the following parts with soapy water:
 - the gas tank valve
 - the regulator
 - hoses and hose connections
 - valves
 - welds or seams on the gas tank

Important: If bubbles appear, there is a gas leak. In this case, close the gas tank valve immediately.

6. If there is a leak, turn on all gas connections again and repeat the procedure (step 2 to step 6). After the leak test, close the gas tank valve.
7. Remove the control knobs.
8. If the leakage persists, do not try to solve the problem yourself. Please consult your gas supplier.

Switching off the stove

1. Turn off the control valve when the cooking is finished.
2. When the last flame is extinguished, wait 5 minutes to let the cooker cool down.
3. Check that the burners are switched off before detaching the gas refill.
4. Remove the valve from the gas stove.
5. Storage rack. Never leave the stove in the rain, it should be stored in a cool and dry place.
6. Keep the entire stove away from sources of ignition and unscrew the gas cylinder. Place the entire stove away from ignition sources and remove the gas cylinder. While unscrewing, a small amount of gas may escape.

If the gas cylinder is empty, follow the laws on recycling and waste disposal. Refer to your local government for details..

Warning: Always separate the stove from the propane cylinder before storing it. Failure to remove the gas cylinder before storage can result in a gas leak and fire, burns, serious injury or death. Always store gas cylinders in a well-ventilated area, away from any potential source of heat or ignition, including: water heaters, stove or oven pilot lights, or where the temperature exceeds 49°C. Storage cylinders near sources of heat or ignition where the temperature exceeds 49°C may cause an explosion resulting in fire, burns, serious injury or death.

Problem identification and solutions

Malfunction	Cause	Solution
-------------	-------	----------

Small flame	Low gas quantity	Replace gas bottle
Gas stove does not light	Gas bottle not hot enough	Replace gas cylinder
Windy weather conditions		Use a screen / windscreen
Empty gas cylinder		Replace the gas bottle

This product is guaranteed for 2 years. If you have any questions, you can contact us at this address: Provence Outillage www.werkapro.fr 420, route de Robion 84300 Cavaillon France. Tél : 04 90 78 09 61 (Lundi au Vendredi 9 à 17 heures)

(ES)

Preámbulo

Este producto está destinado exclusivamente para uso en exteriores. Lea atentamente las siguientes instrucciones antes de utilizar este producto.

Werkapro le agradece la compra de esta estufa de gas. Esperamos que sea de su agrado. Para utilizar el producto correctamente, le rogamos que dedique unos minutos a leer detalladamente estas instrucciones y pueda disfrutar de las ventajas de este producto de la mejor manera posible.

Importante

Advertencia: Nuestra empresa no se hace responsable de la instalación y uso inadecuados del producto.

Antes de instalar y utilizar la estufa de gas, lea atentamente todas las instrucciones.

Si no sigue las instrucciones relacionadas con la instalación y el uso, puede sufrir accidentes graves o grandes daños materiales.

- Es imprescindible apagar la estufa antes de limpiarla.
- La estufa sólo puede utilizarse al aire libre.
- La estufa debe utilizarse sobre una mesa de mármol o no de madera (sobre una superficie no inflamable) o sobre una mesa de plástico, ya que las mesas de plástico se derriten bajo el efecto del calor.
- No mueva el aparato mientras esté en uso, deje que se enfríe (unas 2 horas).
- Después de su uso, desconecte la alimentación en las llaves de gas.
- Cualquier modificación del aparato puede ser peligrosa.
- Este producto debe mantenerse fuera del alcance de bebés y niños (se recomienda un mínimo de 3 metros)
- Este producto no dispone de encendido automático: utilice una cerilla o equivalente cuando desee encender el aparato.
- Un adulto responsable debe encender el aparato.

Coloque siempre el aparato sobre una superficie dura, como mármol o una mesa alta de piedra, para evitar el riesgo de incendio.

No utilice nunca una superficie que pueda derretirse, como una mesa de plástico, o que pueda explotar, como una mesa de cristal (el calor de la estufa puede hacer explotar la placa de cristal u otro material no resistente al calor).

Nunca utilice el aparato en condiciones de viento, ya que el viento puede apagar la(s) llama(s) y el gas seguirá escapando.

Es imprescindible vigilar constantemente la estufa.

Categoría	Tipo de gas y presión	País
3+ (28-30/37)	Butano G30 a 28-30 mbar Propano G31 a 37 mbar	BE, CH, CY, CZ, DE, ES, FR, GB, IE, IT, LV, LT, LU, PT, SK, SI.
3B/P(30)	Butano a 30 mbar	BE, CY, FR, GB, IT, LT, LU, SK, SI.

Potencia nominal: 8 KW

Consumo de gas : 655 g/H

Instrucciones de uso

Conexión de la estufa y el recambio

1. Cierre las llaves de paso de gas de la estufa y la válvula de la bombona de gas.
2. La estufa de gas es compatible con bombonas de gas de 13 kg.
3. La estufa es compatible con gas butano y propano.
4. El regulador de gas debe cumplir los requisitos de la norma EN 12684:2001 y disponer de una válvula de seguridad; el regulador se fija directamente a la bombona de gas.

Debe instalarse un regulador de presión de gas

1. A continuación, conecte la manguera del regulador de presión a la conexión de la estufa y apriete la conexión.
2. La manguera utilizada debe cumplir la norma vigente en el país de utilización y su longitud no debe superar 1,50 m. Las mangueras desgastadas o dañadas o con fecha de uso caducada deben ser sustituidas.
3. La manguera de suministro de gas debe revisarse periódicamente y sustituirse cuando esté visiblemente dañada o al menos cada dos años.



Advertencia: Nunca agarre el recambio de la estufa con demasiada fuerza. Si lo agarra con demasiada fuerza puede dañar la estufa o provocar una fuga de combustible del recambio. Las fugas de combustible pueden provocar incendios, quemaduras, lesiones graves o la muerte.

Tenga mucho cuidado al utilizar la estufa cuando la temperatura descienda por debajo de 0°. Si la temperatura es inferior a 0°, las juntas pueden endurecerse y producirse fugas de combustible. Asegúrese siempre de que no haya fugas de combustible antes y después de encender la estufa. El uso de una estufa con fugas puede provocar incendios, quemaduras, lesiones graves o la muerte.

No deje nunca la estufa caliente o encendida sin vigilancia.

Cuando instale la manguera, manténgala alejada de objetos calientes y afilados.

Al cambiar la manguera, es necesario cumplir con la legislación local.

Instalación de la estufa:

1. Retire los materiales combustibles y los líquidos o vapores inflamables de la zona de cocción.
2. Coloque la estufa sobre una superficie sólida, estable y nivelada para garantizar la estabilidad de la estufa.
3. Abra completamente los soportes de las ollas.
4. La manguera debe mantenerse alejada de objetos calientes y afilados para evitar que se retuerza.
5. El compartimento del recipiente debe estar en las aberturas de ventilación.
6. La bombona de gas debe cambiarse lejos de cualquier fuente de ignición.
7. Para proteger la superficie, la temperatura del sustrato no debe superar los 50k.
8. Utilice tornillos y tuercas para fijar el quemador al bastidor.
9. Utilice tornillos y tuercas para fijar las tres patas al marco
10. Fije la válvula al quemador
11. Coloque tres tornillos del n° 6 en el quemador para ajustar la llama

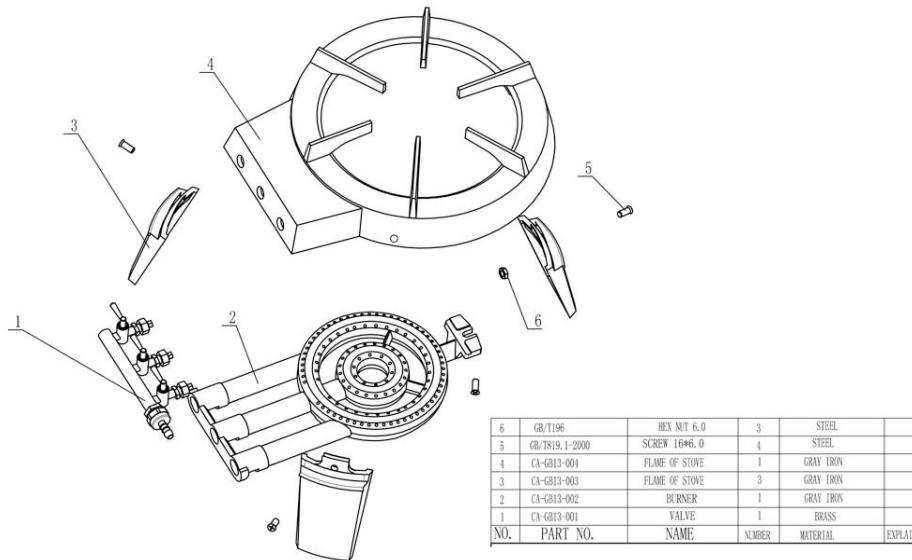

Advertencia: Mantenga todos los materiales combustibles a más de 1,2 metros de distancia de la estufa cuando esté en uso. Mantenga también los líquidos y vapores inflamables a más de 7,6 metros de la estufa.

Esta estufa puede encender materiales combustibles, líquidos o vapores inflamables y provocar incendios, quemaduras, lesiones graves o la muerte. Mantenga el recambio del quemador alejado de cualquier fuente de calor. Conecte el recambio de combustible lo más lejos posible del quemador. El uso del recambio cerca del quemador o de cualquier fuente de calor puede provocar la explosión del recambio, incendios, quemaduras, lesiones graves o la muerte.

Nunca intente encender la estufa con la válvula de control abierta. Si la válvula de control está abierta, ciérrala inmediatamente y ventile la zona antes de encender la estufa. De lo contrario, puede producirse una explosión, un incendio, quemaduras, lesiones graves o la muerte.

Este aparato debe mantenerse alejado de materiales inflamables.

Encendido de la estufa

1. Mantenga una cerilla encendida o un mechero encima de la cabeza del quemador.
2. Abra la válvula de control central para liberar y encender el quemador interior.
3. Si el quemador no se encendió, cierre la válvula de control, espere 5 minutos y repita el paso 1.
4. Cuando el quemador esté encendido, abra la otra válvula de control para encender los demás quemadores.
5. Para apagar la estufa: gire la válvula de la bombona o el interruptor del regulador a la posición OFF y, a continuación, cierre todas las válvulas de control.

Advertencia: Nunca ponga la cabeza o el cuerpo sobre la estufa encendida. Este comportamiento es peligroso y puede provocar incendios, quemaduras, lesiones graves o la muerte.

Uso de la estufa para cocinar

1. Coloque los alimentos o líquidos en un recipiente (o utensilios de cocina).
2. Coloque los utensilios de cocina en el centro del hornillo.
3. Gire la válvula de control para ajustar el calor.
4. Cierre el suministro de gas en caso de fuga de gas.
5. El tamaño de los utensilios a utilizar está comprendido entre 20 y 35 cm.
6. Cuando se manipulen componentes especialmente calientes, se recomienda utilizar guantes de protección.
7. Asegúrese de que la estufa se limpia y mantiene con frecuencia. Limpie únicamente cuando la estufa esté apagada y fría.

Advertencia: No mueva nunca la estufa mientras esté encendida o todavía caliente. Apáguela y espere más de 5 minutos hasta que se enfríe antes de moverla. Mover la estufa caliente o encendida puede provocar incendios, quemaduras, lesiones graves o la muerte.

No utilice nunca utensilios de cocina con un diámetro superior a 22 cm.

Nunca combine uno o más hornillos. Nunca utilice un hornillo para calentar ollas vacías o secas. Nunca utilice un distribuidor de calor de otro proveedor. Este uso de la estufa puede provocar incendios, quemaduras, lesiones graves o la muerte.

No utilice nunca una batería de cocina que no sea adecuada para la cocina, especialmente el soporte de la olla (fondo convexo o cóncavo, algunas baterías de cocina esmaltadas, etc.). El uso de ollas inadecuadas puede provocar la inestabilidad de la olla o de la cocina. Pueden caerse y provocar incendios, quemaduras, lesiones graves o la muerte.

La pieza precintada por el fabricante o su agente no puede ser modificada por los usuarios.

Prueba de fugas :

Realice una prueba de estanqueidad cada vez que conecte un nuevo depósito de gas o después de un largo periodo sin utilizar el producto.

Asegúrese de que la válvula esté correctamente alineada y que la manguera no esté agrietada, partida o desalineada antes de cada uso.

Importante: Si no puede detener una fuga de gas, cierre la válvula del depósito de gas y llame a su proveedor de gas local.

Asegúrese de que la fuga esté lo más lejos posible de llamas o chispas y evite el contacto con el humo.

1. Prepare 6-9 cl de solución de detección de fugas mezclando 1 cuarto de litro de detergente líquido con 3 cuartos de litro de agua.
2. Asegúrese de que todos los mandos de control están en la posición OFF.
3. Conecte el regulador al depósito de gas. No intente colocar el depósito de gas debajo del carro a menos que se le indique.
4. Tras asegurarse de que la conexión es segura, abra completamente el depósito de gas.
5. Cepille y limpie con agua jabonosa las siguientes piezas:
 - la válvula del depósito de gas
 - el regulador
 - las mangueras y sus conexiones
 - las válvulas
 - soldaduras o costuras del depósito de gas

Importante: Si aparecen burbujas, hay una fuga de gas. En este caso, cierre inmediatamente la válvula del depósito de gas.

6. Si hay una fuga, vuelva a abrir todas las conexiones de gas y repita el procedimiento (paso 2 a paso 6). Después de la prueba de fugas, cierre la válvula del depósito de gas.
7. Retire los mandos de control.
8. Si la fuga persiste, no intente solucionar el problema usted mismo. Consulte a su proveedor de gas.

Apagado de la estufa

1. Cierre la válvula de control cuando termine de cocinar.
2. Cuando se apague la última llama, espere 5 minutos para dejar enfriar la cocina.
3. Compruebe que los quemadores están apagados antes de extraer la recarga de gas.
4. Retire la válvula de la cocina de gas.
5. Estante de almacenamiento. Nunca deje la estufa bajo la lluvia, debe guardarse en un lugar fresco y seco.
6. Mantenga toda la estufa alejada de fuentes de ignición y desenrosque la bombona de gas. Mantenga toda la estufa alejada de fuentes de ignición y desenrosque la bombona de gas. Durante el desenroscado, puede escaparse una pequeña cantidad de gas.

Si la bombona de gas está vacía, respete las leyes sobre reciclaje y eliminación de residuos. Consulte a su gobierno local para más detalles.

Advertencia: Separe siempre la estufa de la bombona de propano antes de guardarla. Si no retira la bombona de gas antes de guardarla, puede producirse una fuga de gas y un incendio, quemaduras, lesiones graves o la muerte. Almacene siempre las bombonas de gas en una zona bien ventilada, lejos de cualquier fuente potencial de calor o ignición, incluyendo: calentadores de agua, luces piloto de estufas u hornos, o donde la temperatura supere los 49°C. El almacenamiento de cilindros cerca de fuentes de calor o ignición donde la temperatura supere los 49°C puede causar una explosión que provoque incendios, quemaduras, lesiones graves o la muerte.

Identificación de problemas y soluciones

Avería	Causa	Solución
Llama pequeña	Poca cantidad de gas	Sustituir la bombona de gas
La estufa de gas no se enciende	La bombona de gas no está suficientemente caliente	Sustituir la bombona de gas
Tiempo ventoso		Utilizar una pantalla / parabrisas
Bombona de gas vacía		Sustituir la bombona de gas

Este producto tiene una garantía de 2 años. Si tiene alguna pregunta, puede ponerse en contacto con nosotros en esta dirección: Provence Outillage www.werkapro.fr 420, route de Robion 84300 Cavillon France. Tél : 04 90 78 09 61 (Lundi au Vendredi 9 à 17 heures)

(DE)

Präambel

Dieses Produkt ist nur für den Gebrauch im Freien vorgesehen. Lesen Sie die folgenden Hinweise sorgfältig durch, bevor Sie das Produkt verwenden.

Werkapro dankt Ihnen für den Kauf dieses Gaskochers. Wir hoffen, dass Sie mit ihm zufrieden sein werden. Damit Sie das Produkt richtig verwenden können, nehmen Sie sich bitte ein paar Minuten Zeit, um diese Anleitung gründlich zu lesen, damit Sie die Vorteile dieses Produkts optimal nutzen können.

Wichtiger Hinweis

Warnung: Unser Unternehmen übernimmt keine Verantwortung für eine unsachgemäße Installation und Verwendung des Produkts.

Bevor Sie den Gaskocher aufstellen und benutzen, lesen Sie bitte alle Anweisungen sorgfältig durch.

Wenn Sie die Anweisungen für die Installation und den Gebrauch nicht befolgen, kann es zu schweren Unfällen oder erheblichen Sachschäden kommen.

- Schalten Sie den Kocher unbedingt aus, bevor Sie ihn reinigen.
- Der Kocher darf nur im Freien verwendet werden.
- Der Kocher sollte auf einem Marmortisch oder einem Tisch verwendet werden, der weder aus Holz (auf einer nicht brennbaren Oberfläche) noch aus Kunststoff besteht, da Kunststoffische unter Hitzeeinwirkung schmelzen.
- Bewegen Sie das Gerät nicht, während Sie es benutzen, sondern lassen Sie es abkühlen (ca. 2 Stunden).
- Schalten Sie nach dem Gebrauch die Gaszufuhr an den Gashähnen ab.
- Änderungen am Gerät können eine Gefahr darstellen.
- Dieses Produkt sollte außerhalb der Reichweite von Babys und Kindern aufbewahrt werden (mindestens 3 Meter empfohlen).
- Dieses Produkt verfügt nicht über eine automatische Zündung: Bitte verwenden Sie ein Streichholz oder Ähnliches, wenn Sie das Gerät starten möchten.
- Das Anzünden sollte von einem verantwortungsbewussten Erwachsenen vorgenommen werden.

Stellen Sie das Gerät immer auf eine harte Unterlage wie Marmor oder einen hohen Steintisch, um Brandgefahr zu vermeiden.

Verwenden Sie niemals eine Unterlage, die schmelzen kann, z. B. einen Kunststoffisch, oder die explodieren kann, z. B. einen Glastisch (die Hitze des Kochers kann die Glasplatte oder andere nicht hitzebeständige Materialien zum Platzen bringen).

Benutzen Sie das Gerät niemals bei Wind, da der Wind die Flamme(n) löschen könnte und das Gas weiterhin austreten würde.

Es ist unerlässlich, den Kocher immer unter ständiger Aufsicht zu halten.

Kategorie	Gasart und Druck	Land
3+ (28-30/37)	Butan G30 bei 28-30 mbar Propan G31 bei 37 mbar	BE, CH, CY, CZ, DE, ES, FR, GB, IE, IT, LV, LT, LU, PT, SK, SI.

3B/P(30)	Butan bei 30 mbar	BE, CY, FR, GB, IT, LT, LU, SK, SI.
----------	-------------------	-------------------------------------

Nennleistung: 8 KW

Gasverbrauch: 655 g/H

Hinweise zur Verwendung

Anschließen des Kochers und der Nachfüllpackung

1. Schließen Sie die Gashähne des Kochers und den Hahn der Gasflasche fest.
2. Der Gaskocher ist mit 13-kg-Gasflaschen kompatibel.
3. Der Gaskocher ist mit Butan- und Propangas kompatibel.
4. Der Gasregler, Druckminderer muss den Anforderungen der Norm EN 12684 :2001 entsprechen und ein Sicherheitsventil haben, der Druckminderer wird direkt an der Gasflasche befestigt.

Es ist Pflicht, einen Gasdruckregler anzubringen.

1. Befestigen Sie dann den Schlauch am Ausgang des Druckminderers bis zum Anschluss am Kocher und bis die Verbindung fest sitzt.
2. Der verwendete Schlauch muss der Norm entsprechen, die im Land der Verwendung gilt, und darf nicht länger als 1,50 m sein. Abgenutzte oder beschädigte Schläuche oder überschrittene Nutzungsdaten müssen ausgetauscht werden.
3. Der Gaszufuhrschlauch muss regelmäßig überprüft und entweder bei sichtbaren Schäden oder mindestens alle zwei Jahre ausgetauscht werden.



Warnung: Fassen Sie die Nachfüllpackung des Kochers niemals mit zu viel Kraft an. Ein zu fester Griff kann den Kocher beschädigen oder dazu führen, dass Brennstoff aus dem Nachfüllbehälter ausläuft. Das Auslaufen von Brennstoff kann zu Feuer, Verbrennungen, schweren Verletzungen oder zum Tod führen.

Seien Sie besonders vorsichtig, wenn Sie den Kocher benutzen, wenn die Temperatur unter 0° fällt. Wenn die Temperatur unter 0° liegt, können die Dichtungen aushärten und der Brennstoff kann auslaufen. Achten Sie immer darauf, dass der Brennstoff vor und nach dem

Anzünden des Ofens nicht ausläuft. Die Verwendung eines undichten Kochers kann zu Feuer, Verbrennungen, schweren Verletzungen oder zum Tod führen.

Lassen Sie den heißen oder angezündeten Kocher niemals unbeaufsichtigt.

Wenn Sie den flexiblen Schlauch anbringen, muss er von heißen und scharfen Gegenständen ferngehalten werden.

Wenn Sie den Schlauch austauschen, müssen Sie die örtlichen Gesetze beachten.

Installation des Kaminofens:

1. Entfernen Sie alle brennbaren Materialien und brennbaren Flüssigkeiten oder Dämpfe aus dem Kochbereich.
2. Stellen Sie den Kocher auf eine feste, stabile und ebene Fläche, damit der Kocher sicher steht.
3. Öffnen Sie die Topfträger vollständig.
4. Der flexible Schlauch sollte von heißen und scharfen Gegenständen ferngehalten werden, damit er nicht verdreht wird.
5. Der Topfraum muss sich in den Lüftungsöffnungen befinden.
6. Der Wechsel des Gaszylinders sollte nicht in der Nähe von Zündquellen durchgeführt werden.
7. Um die Oberfläche zu schützen, darf die Temperatur des Untergrunds 50k nicht überschreiten.
8. Verwenden Sie Schrauben und Muttern, um den Brenner am Rahmen zu befestigen.
9. Verwenden Sie Schrauben und Muttern, um die drei Füße am Rahmen zu befestigen.
10. Befestigen Sie das Ventil am Brenner.
11. Befestigen Sie drei Schrauben Nr. 6 am Brenner, um die Flamme zu regulieren

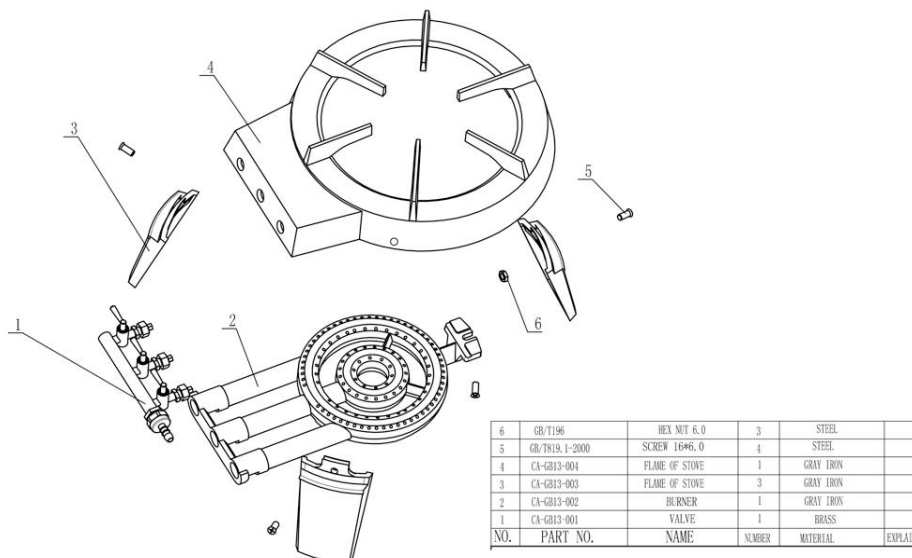

Warnung: Halten Sie alle brennbaren Materialien mehr als 1,2 Meter vom Kocher entfernt, wenn Sie ihn benutzen möchten. Halten Sie auch alle brennbaren Flüssigkeiten oder Dämpfe mehr als 7,6 Meter entfernt.

Dieser Kocher kann brennbare Materialien, Flüssigkeiten oder brennbare Dämpfe entzünden und zu Feuer, Verbrennungen, schweren Verletzungen oder zum Tod führen. Halten Sie die Nachfüllpackung des Brenners von Wärmequellen fern. Schließen Sie die brennbare Nachfüllpackung so an, dass sie möglichst weit vom Brenner entfernt ist. Wenn Sie die Nachfüllpackung in der Nähe des Brenners oder einer Wärmequelle verwenden, kann dies zur Explosion der Nachfüllpackung, zu Feuer, Verbrennungen, schweren Verletzungen oder zum Tod führen.

Versuchen Sie niemals, den Kocher bei geöffnetem Kontrollventil anzuzünden. Wenn das Kontrollventil offen ist, schließen Sie es sofort und belüften Sie den Bereich, bevor Sie den Kocher anzünden. Andernfalls kann es zu einer Explosion, einem Brand, Verbrennungen, schweren Verletzungen oder zum Tod kommen.

Dieses Gerät sollte von brennbaren Materialien ferngehalten werden.

Anzünden des Kochers

1. Halten Sie ein brennendes Streichholz oder Feuerzeug über dem Brennerkopf.
2. Öffnen Sie das zentrale Steuerventil, um den Innenbrenner freizugeben und anzuzünden.
3. Wenn der Brenner nicht gezündet hat, schließen Sie das Kontrollventil, warten Sie 5 Minuten und wiederholen Sie Schritt 1.
4. Wenn der Brenner gezündet hat, öffnen Sie das andere Kontrollventil, um weitere Brenner zu zünden.
5. Um den Kocher auszuschalten: Stellen Sie das Flaschenventil oder den Schalter am Regler auf OFF und schließen Sie dann alle Kontrollventile.

Warnung: Halten Sie niemals Ihren Kopf oder Körper über den eingeschalteten Herd. Dies ist ein gefährliches Verhalten, das zu Feuer, Verbrennungen, schweren Verletzungen oder zum Tod führen kann.

Verwendung des Kochers zum Kochen

1. Geben Sie die Speisen oder Flüssigkeiten in einen Topf (oder Kochgeschirr).
2. Stellen Sie das Kochgeschirr in die Mitte des Kochers.
3. Drehen Sie den Kontrollschieber, um die Hitze zu regulieren.
4. Schalten Sie die Gaszufuhr ab, falls Gas austritt.
5. Die Größe des zu verwendenden Kochgeschirrs liegt zwischen 20 und 35 cm.
6. Beim Umgang mit besonders heißen Bauteilen sollten Sie Schutzhandschuhe verwenden.
7. Achten Sie darauf, den Kocher häufig zu reinigen und zu pflegen. Führen Sie die Reinigung nur durch, wenn der Kocher ausgeschaltet und kalt ist.

Warnung: Bewegen Sie den Kocher niemals, wenn er eingeschaltet oder noch heiß ist. Schalten Sie ihn aus und warten Sie länger als 5 Minuten, bis er kalt ist, bevor Sie ihn bewegen. Das Bewegen des heißen oder eingeschalteten Kochers kann zu Feuer, Verbrennungen, schweren Verletzungen oder zum Tod führen.

Verwenden Sie niemals Kochgeschirr mit einem Durchmesser von mehr als 22 cm.

Gruppieren Sie niemals einen oder mehrere Kocher. Verwenden Sie niemals einen Ofen, um leere oder trockene Töpfe zu erhitzen. Verwenden Sie niemals einen Wärmeverteiler von einem anderen Anbieter. Eine solche Verwendung des Herdes kann zu Feuer, Verbrennungen, schweren Verletzungen oder zum Tod führen.

Verwenden Sie niemals ein Kochgeschirrformat, das nicht für den Herd geeignet ist - insbesondere nicht den Topfträger (konvexer oder konkaver Boden, bestimmte emaillierte Kochgeschirre usw.). Die Verwendung von ungeeignetem Kochgeschirr kann dazu führen, dass das Kochgeschirr oder der Herd instabil werden. Sie können herunterfallen und einen Brand, Verbrennungen, schwere Verletzungen oder den Tod verursachen.

Das vom Hersteller oder seinem Vertreter versiegelte Teil darf von den Nutzern nicht verändert werden.

Test auf Dichtheit :

Führen Sie immer dann einen Dichtheitstest durch, wenn ein neuer Gasbehälter angeschlossen wird oder wenn das Produkt längere Zeit nicht benutzt wurde.

Vergewissern Sie sich vor jeder Verwendung, dass das Ventil richtig ausgerichtet ist und der Schlauch keine Risse oder Sprünge aufweist und falsch positioniert ist.

Wichtig: Wenn Sie ein Gasleck nicht stoppen können, schließen Sie das Ventil des Gastanks und rufen Sie Ihren örtlichen Gashändler an.

Achten Sie darauf, dass dieses Leck so weit wie möglich von offenen Flammen oder Funken entfernt ist, und vermeiden Sie den Kontakt mit Rauch.

1. Bereiten Sie 6 bis 9 cl Lecksuchlösung vor, indem Sie 1/4 Spülmittel mit 3/4 Wasser mischen.
2. Stellen Sie sicher, dass sich alle Bedienknöpfe in der Position OFF befinden.
3. Schließen Sie den Regler an den Gastank an. Versuchen Sie nicht, den Gasbehälter unter den Wagen zu stellen, es sei denn, Sie werden dazu aufgefordert.
4. Nachdem Sie sich vergewissert haben, dass die Verbindung sicher ist, öffnen Sie den Gastank vollständig.
5. Bürsten und reinigen Sie die folgenden Teile mit Seifenwasser:
 - das Ventil des Gastanks
 - den Regler
 - die Schläuche und die Schlauchanschlüsse
 - die Ventile
 - die Schweißnähte oder Nähte am Gastank

Wichtiger Hinweis: Wenn Blasen aufsteigen, ist Gas ausgetreten. Schließen Sie in diesem Fall sofort das Ventil des Gastanks.

6. Wenn es ein Leck gibt, schalten Sie alle Gasanschlüsse erneut ein und wiederholen Sie den Vorgang (Schritt 2 bis Schritt 6). Schließen Sie nach dem Lecktest das Ventil des Gastanks.
7. Entfernen Sie die Bedienknöpfe.
8. Wenn das Leck weiterhin besteht, versuchen Sie nicht, das Problem selbst zu lösen. Wenden Sie sich an Ihren Gaslieferanten.

Den Kocher ausschalten

1. Schließen Sie das Kontrollventil, wenn der Kochvorgang beendet ist.
2. Wenn die letzte Flamme erloschen ist, warten Sie 5 Minuten, damit der Kocher abkühlen kann.
3. Stellen Sie sicher, dass die Brenner ausgeschaltet sind, bevor Sie die Gasfüllung lösen.
4. Entfernen Sie das Ventil des Gaskochers.
5. Gestell für die Aufbewahrung. Lassen Sie den Kocher nie im Regen stehen, er muss wettergeschützt und kalt gelagert werden.
6. Halten Sie den gesamten Kocher von Zündquellen fern und schrauben Sie die Gasflasche ab. Stellen Sie den gesamten Kocher von Zündquellen weg und ziehen Sie die Gasflasche ab. Während des Abschraubens kann eine kleine Menge Gas austreten.

Wenn die Gasflasche leer ist, halten Sie sich an die Gesetze zum Recycling und zur Abfallentsorgung. Nähere Informationen erhalten Sie von der örtlichen Regierung.

Warnung: Trennen Sie den Kaminofen immer von der Propangasflasche, bevor Sie ihn lagern. Wenn Sie die Gasflasche vor der Lagerung nicht entfernen, kann es zu einem Gasaustritt kommen und zu Feuer, Verbrennungen, schweren Verletzungen oder zum Tod führen. Lagern Sie Gasflaschen immer an einem gut belüfteten Ort, weit weg von potenziellen Wärme- oder Zündquellen, einschließlich: Wassererhitzer, Zündflammen von Öfen oder Herden oder an Orten, an denen die Temperatur 49 ° C übersteigt. Flaschen, die bei Temperaturen über 49 ° C in der Nähe von Wärme- oder Zündquellen gelagert werden, können explodieren und zu Feuer, Verbrennungen, schweren Verletzungen oder zum Tod führen.

Identifizierung von Problemen und Lösungen

Fehlfunktion	Ursprung	Lösung
Kleine Flamme	Geringe Gasmenge	Ersetzen Sie die Gasflasche
Der Gaskocher lässt sich nicht anzünden.	Gasflasche nicht heiß genug	Ersetzen Sie die Gasflasche
Windige Wetterbedingungen		Verwenden Sie einen Schirm / Windschutz.
Gasflasche ist leer		Ersetzen Sie die Gasflasche.

Dieses Produkt hat eine Garantie von 2 Jahren. Wenn Sie Fragen haben, können Sie uns unter dieser Adresse kontaktieren: Provence Outillage www.werkapro.fr 420, route de Robion 84300 Cavailon France. Tél : 04 90 78 09 61 (Lundi au Vendredi 9 à 17 heures)

(IT)

Premessa

Questo prodotto è destinato esclusivamente all'uso esterno. Leggere attentamente le seguenti istruzioni prima di utilizzare il prodotto.

Werkapro vi ringrazia per aver acquistato questa stufa a gas. Ci auguriamo che ne siate soddisfatti. Per un uso corretto del prodotto, vi invitiamo a dedicare qualche minuto alla lettura dettagliata delle presenti istruzioni e a godere dei vantaggi di questo prodotto nel miglior modo possibile.

Importante

Attenzione: la nostra azienda non si assume alcuna responsabilità per l'installazione e l'uso improprio del prodotto.

Prima di installare e utilizzare la stufa a gas, leggere attentamente tutte le istruzioni.

Se non si seguono le istruzioni relative all'installazione e all'uso, si possono subire gravi incidenti o danni materiali estesi.

- È indispensabile spegnere la stufa prima di pulirla.
- La stufa può essere utilizzata solo all'aperto.
- La stufa deve essere utilizzata su un tavolo di marmo o non di legno (su una superficie non infiammabile) o su un tavolo di plastica, poiché i tavoli di plastica si sciolgono sotto l'effetto del calore.
- Non spostare l'apparecchio durante l'uso e lasciarlo raffreddare (circa 2 ore).
- Dopo l'uso, togliere l'alimentazione ai rubinetti del gas.
- Qualsiasi modifica all'apparecchio può costituire un pericolo.
- Questo prodotto deve essere tenuto fuori dalla portata di bambini e ragazzi (si consiglia un minimo di 3 metri).
- Questo prodotto non è dotato di un sistema di accensione automatica: si prega di utilizzare un fiammifero o un dispositivo equivalente per accendere l'apparecchio.
- Un adulto responsabile deve accendere l'apparecchio

Per evitare il rischio di incendio, collocare sempre l'apparecchio su una superficie rigida come il marmo o un tavolo alto in pietra.

Non utilizzare mai una superficie che potrebbe sciogliersi, come un tavolo di plastica, o che potrebbe esplodere, come un tavolo di vetro (il calore della stufa potrebbe far esplodere la lastra di vetro o altro materiale non resistente al calore).

Non utilizzare mai l'apparecchio in condizioni di vento, poiché il vento potrebbe spegnere la fiamma o le fiamme e il gas continuerebbe a fuoriuscire.

È essenziale tenere costantemente sotto controllo il fornello.

Categoria	Tipo e pressione del gas	Paese
3+ (28-30/37)	Butano G30 a 28-30 mbar Propano G31 a 37 mbar	BE, CH, CY, CZ, DE, ES, FR, GB, IE, IT, LV, LT, LU, PT, SK, SI.
3B/P(30)	Butano a 30 mbar	BE, CY, FR, GB, IT, LT, LU, SK, SI.

Capacità nominale: 8 KW

Consumo di gas: 655 g/H

Istruzioni per l'uso

Collegamento della stufa e della ricarica

1. Chiudere bene i rubinetti del gas della stufa e la valvola della bombola del gas.
2. La stufa a gas è compatibile con bombole di gas da 13 kg.
3. La stufa è compatibile con il gas butano e propano.
4. Il regolatore del gas deve essere conforme ai requisiti della norma EN 12684:2001 e deve essere dotato di una valvola di sicurezza; il regolatore è collegato direttamente alla bombola del gas.

È necessario installare un regolatore di pressione del gas

1. Collegare quindi il tubo flessibile del regolatore di pressione all'attacco della stufa e serrare il collegamento.
2. Il tubo flessibile utilizzato deve essere conforme alle norme del Paese di utilizzo e la sua lunghezza non deve superare 1,50 m. I tubi usurati o danneggiati o con data di scadenza devono essere sostituiti.
3. Il tubo di alimentazione del gas deve essere controllato periodicamente e deve essere sostituito quando è visibilmente danneggiato o almeno ogni due anni.



Attenzione: non afferrare mai con troppa forza la ricarica della stufa. Una presa troppo forte può danneggiare la stufa o causare la fuoriuscita di combustibile dalla ricarica. La fuoriuscita di combustibile può causare incendi, ustioni, lesioni gravi o morte.

Prestare molta attenzione quando si utilizza la stufa con una temperatura inferiore a 0°. Se la temperatura è inferiore a 0°, le guarnizioni possono indurirsi e il combustibile può fuoriuscire. Assicurarsi sempre che il combustibile non fuoriesca prima e dopo l'accensione della stufa. L'uso di una stufa che perde può causare incendi, ustioni, lesioni gravi o morte.

Non lasciare mai la stufa calda o accesa incustodita.

Quando si installa il tubo flessibile, tenerlo lontano da oggetti caldi e taglienti.

Quando si sostituisce il tubo flessibile, è necessario rispettare la legislazione locale.

Installazione della stufa:

1. Rimuovere i materiali combustibili e i liquidi o i vapori infiammabili dalla zona di cottura.
2. Posizionare la stufa su una superficie solida, stabile e piana per garantire la stabilità della stufa.
3. Aprire completamente i supporti delle pentole.
4. Il tubo deve essere tenuto lontano da oggetti caldi e taglienti per evitare che si attorcigli.
5. Il vano contenitore deve trovarsi nelle aperture di ventilazione.
6. La bombola del gas deve essere sostituita lontano da qualsiasi fonte di accensione.
7. Per proteggere la superficie, la temperatura del substrato non deve superare i 50k.
8. Utilizzare viti e dadi per fissare il bruciatore al telaio.
9. Utilizzare viti e dadi per fissare le tre gambe al telaio.
10. Fissare la valvola al bruciatore
11. Fissare tre viti #6 al bruciatore per regolare la fiamma

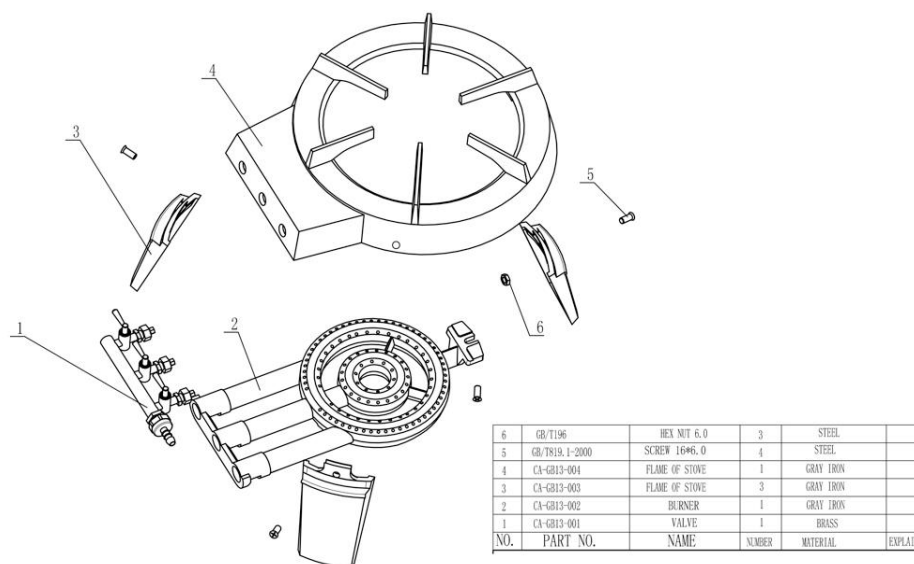

Attenzione: tenere tutti i materiali combustibili a più di 1,2 metri di distanza dalla stufa quando è in funzione. Inoltre, tenere i liquidi e i vapori infiammabili a una distanza superiore a 7,6 metri dalla stufa.

Questa stufa può incendiare materiali combustibili, liquidi o vapori infiammabili e causare incendi, ustioni, lesioni gravi o morte. Tenere la ricarica del bruciatore lontano da qualsiasi fonte di calore. Collegare la ricarica del combustibile il più lontano possibile dal bruciatore. L'uso della ricarica vicino al bruciatore o a qualsiasi fonte di calore può provocare l'esplosione della ricarica, incendi, ustioni, lesioni gravi o morte.

Non tentare mai di accendere la stufa con la valvola di controllo aperta. Se la valvola di controllo è aperta, chiuderla immediatamente e ventilare l'area prima di accendere la stufa. In caso contrario, si possono verificare esplosioni, incendi, ustioni, lesioni gravi o morte.

Questo apparecchio deve essere tenuto lontano da materiali infiammabili.

Accensione della stufa

1. Tenere un fiammifero o un accendino acceso sopra la testa del bruciatore.
2. Aprire la valvola di controllo centrale per sbloccare e accendere il bruciatore interno.
3. Se il bruciatore non si accende, chiudere la valvola di controllo, attendere 5 minuti e ripetere il punto 1.
4. Quando il bruciatore è acceso, aprire l'altra valvola di controllo per accendere gli altri bruciatori.
5. Per spegnere la stufa: portare la valvola della bombola o l'interruttore del regolatore in posizione OFF, quindi chiudere tutte le valvole di controllo.

Attenzione: non mettere mai la testa o il corpo sopra la stufa accesa. È un comportamento pericoloso che può provocare incendi, ustioni, lesioni gravi o morte.

Utilizzo della stufa per cucinare

1. Mettere gli alimenti o i liquidi in un contenitore (o negli utensili di cottura).
2. Posizionare le pentole al centro del fornello.
3. Ruotare la valvola di controllo per regolare il calore.
4. Chiudere l'alimentazione del gas in caso di perdita di gas.
5. Le dimensioni degli utensili da utilizzare sono comprese tra 20 e 35 cm.
6. Quando si maneggiano componenti particolarmente caldi, si raccomanda di utilizzare guanti di protezione.
7. Assicurarci che la stufa venga pulita e mantenuta frequentemente. Pulire solo quando la stufa è spenta e fredda.

Attenzione: non spostare mai la stufa quando è accesa o ancora calda. Prima di spostarla, spegnerla e attendere più di 5 minuti che si raffreddi. Lo spostamento del fornello caldo o acceso può provocare incendi, ustioni, lesioni gravi o morte.

Non utilizzare mai utensili da cucina con un diametro superiore a 22 cm.

Non combinare mai uno o più fornelli. Non utilizzare mai un forno per riscaldare pentole vuote o asciutte. Non utilizzare mai un distributore di calore di un altro fornitore. Questo tipo di utilizzo del fornello può provocare incendi, ustioni, lesioni gravi o morte.

Non utilizzare mai pentole di dimensioni non adatte al fornello, soprattutto per quanto riguarda il supporto della pentola (fondo convesso o concavo, alcune pentole smaltate, ecc.). L'uso di pentole non adatte può causare l'instabilità delle pentole o della pentola. Le pentole possono cadere e causare incendi, ustioni, lesioni gravi o morte.

La parte sigillata dal produttore o dal suo agente non può essere modificata dagli utenti.

Test di tenuta:

Eseguire una prova di tenuta ogni volta che si collega un nuovo serbatoio del gas o dopo un lungo periodo di inutilizzo del prodotto.

Prima di ogni utilizzo, accertarsi che la valvola sia correttamente allineata e che il tubo non sia incrinato, spaccato o disallineato.

Importante: se non si riesce a fermare una perdita di gas, chiudere la valvola del serbatoio e chiamare il fornitore di gas locale.

Assicurarsi che la perdita sia il più lontano possibile da fiamme libere o scintille ed evitare il contatto con il fumo.

1. Preparare 6-9 cl di soluzione per il rilevamento delle perdite mescolando 1 litro di detersivo per piatti con 3 litri d'acqua.
2. Assicurarsi che tutte le manopole di controllo siano in posizione OFF.
3. Collegare il regolatore al serbatoio del gas. Non tentare di posizionare il serbatoio del gas sotto il carrello se non si ricevono istruzioni in tal senso.
4. Dopo essersi assicurati che il collegamento sia sicuro, aprire completamente il serbatoio del gas.
5. Spazzolare e pulire le seguenti parti con acqua e sapone:
 - la valvola del serbatoio del gas
 - il regolatore
 - i tubi e i raccordi dei tubi
 - le valvole
 - saldature o giunture sul serbatoio del gas

Importante: Se compaiono bolle, c'è una perdita di gas. In questo caso, chiudere immediatamente la valvola del serbatoio del gas.

6. Se c'è una perdita, riaccendere tutti i collegamenti del gas e ripetere la procedura (dal punto 2 al punto 6). Dopo la prova di tenuta, chiudere la valvola del serbatoio del gas.
7. Rimuovere le manopole di controllo.
8. Se la perdita persiste, non cercare di risolvere il problema da soli. Rivolgersi al fornitore di gas.

Spegnimento della stufa

1. Spegner la valvola di controllo al termine della cottura.
2. Quando si spegne l'ultima fiamma, attendere 5 minuti per far raffreddare il fornello.
3. Controllare che i bruciatori siano spenti prima di staccare la ricarica di gas.
4. Rimuovere la valvola dal fornello a gas.
5. Ripostiglio. Non lasciare mai la stufa sotto la pioggia, deve essere conservata in un luogo fresco e asciutto.
6. Tenere l'intera stufa lontano da fonti di accensione e svitare la bombola del gas. Tenere l'intera stufa lontano da fonti di accensione e rimuovere la bombola del gas. Durante lo svitamento può fuoriuscire una piccola quantità di gas.

Se la bombola del gas è vuota, attenersi alle leggi sul riciclaggio e sullo smaltimento dei rifiuti. Per maggiori informazioni, consultare le autorità locali.

Attenzione: prima di riporre la stufa, separarla sempre dalla bombola di propano. La mancata rimozione della bombola di gas prima dello stoccaggio può provocare una perdita di gas e incendi, ustioni, lesioni gravi o morte. Conservare sempre le bombole di gas in un'area ben ventilata, lontano da qualsiasi fonte potenziale di calore o accensione, tra cui: scaldabagni, fiamme pilota di stufe o forni, o dove la temperatura supera i 49°C. Lo stoccaggio delle bombole in prossimità di fonti di calore o di accensione con una temperatura superiore a 49°C può causare un'esplosione con conseguenti incendi, ustioni, lesioni gravi o morte.

Identificazione dei problemi e soluzioni

Malfunzionamento	Causa	Soluzione
Fiamma piccola	Bassa quantità di gas	Sostituire la bombola del gas
Il fornello a gas non si accende	La bombola del gas non è abbastanza calda	Sostituire la bombola del gas
Condizioni atmosferiche ventose		Utilizzare uno schermo / paravento
Bombola del gas vuota		Sostituire la bombola del gas

Questo prodotto è garantito per 2 anni. Per qualsiasi domanda, potete contattarci a questo indirizzo: Provence Outillage www.werkapro.fr 420, route de Robion 84300 Cavaillon France. Tél : 04 90 78 09 61 (Lundi au Vendredi 9 à 17 heures)

(NL)

Preambule

Dit product is uitsluitend bestemd voor gebruik buitenshuis. Lees de volgende instructies zorgvuldig door voordat u dit product gebruikt.

Werkapro dankt u voor de aankoop van dit gasfornuis. Wij hopen dat u er tevreden mee zult zijn. Om het product correct te gebruiken, verzoeken wij u enkele minuten de tijd te nemen om deze instructies in detail te lezen en optimaal van de voordelen van dit product te genieten.

Belangrijk

Waarschuwing: Ons bedrijf aanvaardt geen verantwoordelijkheid voor onjuiste installatie en gebruik van het product.

Lees alle instructies zorgvuldig door voordat u het gasfornuis installeert en gebruikt.

Als u de instructies met betrekking tot installatie en gebruik niet opvolgt, kunt u ernstige ongevallen of grote materiële schade oplopen.

- Het gasfornuis moet absoluut worden uitgeschakeld voordat u het schoonmaakt.
- De kachel mag alleen buiten worden gebruikt.
- De kachel moet worden gebruikt op een marmeren of niet-houten tafel (op een niet brandbaar oppervlak) of op een plastic tafel, aangezien plastic tafels smelten onder invloed van de warmte.
- Verplaats het apparaat niet tijdens het gebruik, laat het afkoelen (ongeveer 2 uur).
- Schakel na gebruik de stroom uit bij de gaskranen.
- Elke wijziging aan het toestel kan gevaarlijk zijn.
- Dit product moet buiten het bereik van baby's en kinderen gehouden worden (minimaal 3 meter aanbevolen)
- Dit product is niet voorzien van een automatische ontsteking: gebruik een lucifer of iets dergelijks wanneer u het apparaat wilt starten.
- Een verantwoordelijke volwassene moet het apparaat aansteken.

Plaats het apparaat altijd op een hard oppervlak zoals marmer of een hoge stenen tafel om brandgevaar te voorkomen.

Gebruik nooit een oppervlak dat kan smelten, zoals een plastic tafel, of dat kan exploderen, zoals een glazen tafel (de hitte van het fornuis kan de glasplaat of ander niet-hittebestendig materiaal doen exploderen).

Gebruik het apparaat nooit bij wind, omdat de wind de vlam(men) kan doven en het gas zal blijven ontsnappen.

Het is essentieel om de kachel voortdurend in de gaten te houden.

Categorie	Gassoort en -druk	Land
3+ (28-30/37)	Butaan G30 bij 28-30 mbar Propaan G31 bij 37 mbar	BE, CH, CY, CZ, DE, ES, FR, GB, IE, IT, LV, LT, LU, PT, SK, SI.
3B/P(30)	Butaan bij 30 mbar	BE, CY, FR, GB, IT, LT, LU, SK, SI.

Nominaal vermogen: 8 KW

Gasverbruik : 655 g/H

Gebruiksaanwijzing

Aansluiten van de kachel en de navulling

1. Sluit de gaskranen van het fornuis en de kraan van de gasfles.
2. Het gasfornuis is compatibel met gasflessen van 13 kg.
3. Het gasfornuis is compatibel met butaan- en propaangas.
4. De gasregelaar moet voldoen aan de eisen van EN 12684:2001 en voorzien zijn van een veiligheidsklep, de regelaar wordt rechtstreeks op de gasfles bevestigd.

Er moet een gasdrukregelaar worden gemonteerd

1. Bevestig vervolgens de slang van de drukregelaar op de aansluiting van het fornuis en draai de aansluiting vast.
2. De gebruikte slang moet voldoen aan de in het land van gebruik geldende norm en mag niet langer zijn dan 1,50 m. Versleten of beschadigde slangen of slangen waarvan de gebruiksdatum is verstreken, moeten worden vervangen.
3. De gastoevoerslang moet regelmatig worden gecontroleerd en moet worden vervangen wanneer hij zichtbaar beschadigd is of minstens om de twee jaar.



Waarschuwing: Pak de vulling van de kachel nooit met te veel kracht vast. Te hard vastpakken kan de kachel beschadigen of ervoor zorgen dat er brandstof uit de vulling lekt. Brandstoflekkage kan brand, brandwonden, ernstig of dodelijk letsel veroorzaken.

Wees zeer voorzichtig wanneer u de brander gebruikt wanneer de temperatuur onder 0° daalt. Als de temperatuur onder 0° komt, kunnen de afdichtingen verharderen en kan de brandstof gaan lekken. Zorg er altijd voor dat de brandstof niet lekt voor en na het aansteken van de brander. Het gebruik van een lekkende brander kan brand, brandwonden, ernstig of dodelijk letsel veroorzaken.

Laat de brander nooit zonder toezicht heet of aangestoken achter.

Houd de slang bij het installeren uit de buurt van hete en scherpe voorwerpen.

Bij het vervangen van de slang moet de plaatselijke wetgeving in acht worden genomen.

Installatie van de kachel:

1. Verwijder brandbare materialen en brandbare vloeistoffen of dampen uit de kookzone.
2. Plaats het fornuis op een stevige, stabiele en vlakke ondergrond om de stabiliteit van het fornuis te waarborgen.
3. Open de pandragers volledig.
4. De slang moet uit de buurt van hete en scherpe voorwerpen worden gehouden om te voorkomen dat deze wordt verdraaid.
5. Het containercompartiment moet in de ventilatieopeningen staan.
6. De gasfles moet uit de buurt van elke ontstekingsbron worden gewisseld.
7. Ter bescherming van het oppervlak mag de temperatuur van het substraat niet hoger zijn dan 50k.
8. Gebruik schroeven en moeren om de brander aan het frame te bevestigen.
9. Gebruik schroeven en moeren om de drie poten aan het frame te bevestigen.
10. Bevestig de klep aan de brander
11. Bevestig drie #6 schroeven aan de brander om de vlam in te stellen

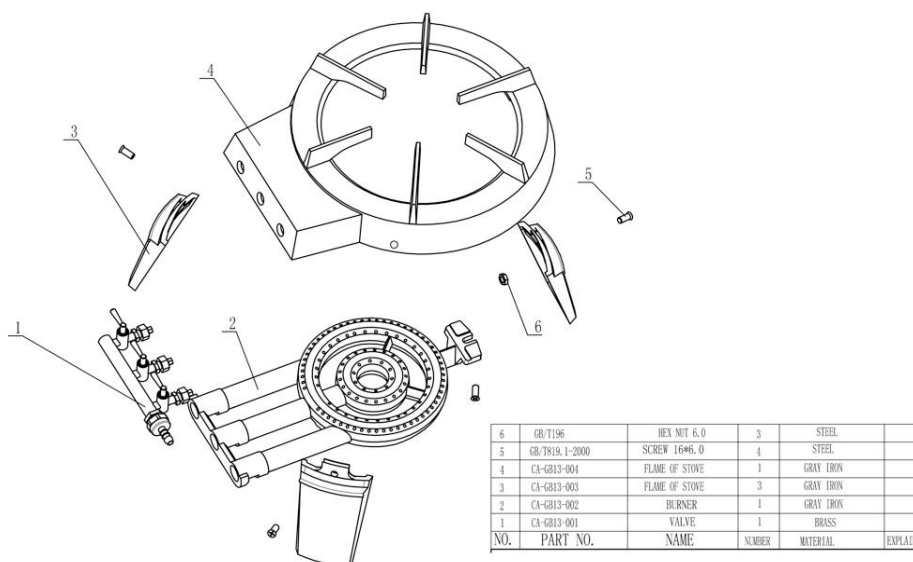

Waarschuwing: Houd alle brandbare materialen op meer dan 1,2 meter afstand van de kachel wanneer deze in gebruik is. Houd ook brandbare vloeistoffen en dampen op meer dan 7,6 meter afstand van de brander.

Deze brander kan brandbare materialen, brandbare vloeistoffen of dampen ontsteken en brand, brandwonden, ernstig of dodelijk letsel veroorzaken. Houd de brandervulling uit de buurt van een warmtebron. Sluit de brandervulling zo ver mogelijk van de brander aan. Gebruik van de navulling in de buurt van de brander of een warmtebron kan leiden tot explosie van de navulling, brand, brandwonden, ernstig of dodelijk letsel.

Probeer nooit de brander aan te steken met de regelklep open. Als de regelklep open is, moet u deze onmiddellijk sluiten en de ruimte ventileren voordat u de brander aansteekt. Als u dit niet doet, kan dit leiden tot een explosie, brand, brandwonden, ernstig of dodelijk letsel.

Dit apparaat moet uit de buurt van brandbare materialen worden gehouden.

Inschakelen van het fornuis

1. Houd een brandende lucifer of aansteker boven de branderkop.
2. Open de centrale regelklep om de binnenste brander vrij te geven en aan te steken.
3. Als de brander niet aanging, sluit dan de regelklep, wacht 5 minuten en herhaal stap 1.
4. Als de brander brandt, opent u de andere regelklep om andere branders aan te steken.
5. Om het fornuis uit te schakelen: draai de cilinderklep of de regelaarschakelaar in de stand OFF en sluit vervolgens alle regelkleppen.

Waarschuwing: Plaats nooit uw hoofd of lichaam boven de brander die brandt. Dit is gevaarlijk gedrag en kan leiden tot brand, brandwonden, ernstig letsel of de dood.

De kachel gebruiken om te koken

1. Doe voedsel of vloeistoffen in een bakje (of kookgerei).
2. Plaats het kookgerei in het midden van het fornuis.
3. Draai aan de regelklep om de warmte in te stellen.
4. Sluit de gastoevoer af in geval van een gaslek.
5. De grootte van het te gebruiken keukengerei ligt tussen 20 en 35 cm.
6. Bij het hanteren van bijzonder hete onderdelen wordt aanbevolen beschermende handschoenen te gebruiken.
7. Zorg ervoor dat de kachel regelmatig wordt gereinigd en onderhouden. Maak alleen schoon als de kachel is uitgeschakeld en koud is.

Waarschuwing: Verplaats de kachel nooit terwijl hij aanstaat of nog heet is. Schakel hem uit en wacht meer dan 5 minuten tot hij afgekoeld is voordat u hem verplaatst. Het verplaatsen van de hete of brandende brander kan leiden tot brand, brandwonden, ernstig of dodelijk letsel.

Gebruik nooit een kookgerei met een diameter groter dan 22 cm.

Combineer nooit een of meer fornuizen. Gebruik nooit een oven om lege of droge potten te verwarmen. Gebruik nooit een warmteverdeler van een andere leverancier. Een dergelijk gebruik van het fornuis kan leiden tot brand, brandwonden, ernstig letsel of de dood.

Gebruik nooit kookgerei dat niet geschikt is voor het fornuis - met name de pannendrager (bolle of holle bodem, sommige geëmailleerde kookpannen, etc.). Het gebruik van ongeschikt kookgerei kan leiden tot instabiliteit van het kookgerei of de pan. Ze kunnen eraf vallen en brand, brandwonden, ernstig of dodelijk letsel veroorzaken.

Het door de fabrikant of zijn agent verzegelde deel kan niet door gebruikers worden gewijzigd.

Lektest :

Voer een lektest uit wanneer een nieuwe gastank wordt aangesloten of nadat het product lange tijd niet is gebruikt.

Controleer voor elk gebruik of het ventiel correct is uitgelijnd en of de slang niet gebarsten, gespleten of verkeerd uitgelijnd is.

Belangrijk: Als u een gaslek niet kunt stoppen, draai dan de gaskraan dicht en bel uw plaatselijke gasleverancier.

Zorg ervoor dat het lek zo ver mogelijk verwijderd is van open vuur of vonken en vermijd contact met rook.

1. Bereid 6-9 cl lekdetectieoplossing door 1 kwart afwasmiddel te mengen met 3 kwart liter water.
2. Zorg ervoor dat alle bedieningsknoppen in de UIT-stand staan.
3. Sluit de regelaar aan op de gastank. Probeer de gastank niet onder de wagen te plaatsen, tenzij daartoe opdracht is gegeven.
4. Nadat u er zeker van bent dat de verbinding stevig is, opent u de gastank volledig.
5. Borstel en reinig de volgende onderdelen met zeepwater:
 - de klep van de gastank
 - de regelaar
 - slangen en slangaansluitingen
 - kleppen
 - lassen of naden van de gastank

Belangrijk: Als er bellen verschijnen, is er een gaslek. Sluit in dat geval onmiddellijk de kraan van de gastank.

6. Als er een lek is, zet u alle gasaansluitingen weer aan en herhaalt u de procedure (stap 2 tot en met stap 6). Sluit na de lektest de gastankkraan.
7. Verwijder de bedieningsknoppen.
8. Als de lekkage aanhoudt, probeer het probleem dan niet zelf op te lossen. Raadpleeg uw gasleverancier.

Uitschakelen van het fornuis

1. Draai de regelklep uit als het koken klaar is.
2. Wanneer de laatste vlam gedoofd is, 5 minuten wachten om het fornuis te laten afkoelen.
3. Controleer of de branders zijn uitgeschakeld voordat u de gasvulling losmaakt.
4. Verwijder het ventiel van het gasfornuis.
5. Opslagrek. Laat het gasfornuis nooit in de regen staan, het moet op een koele en droge plaats worden opgeslagen.
6. Houd het hele fornuis uit de buurt van ontstekingsbronnen en schroef de gasfles los. Plaats het hele fornuis uit de buurt van ontstekingsbronnen en verwijder de gasfles. Tijdens het losschroeven kan een kleine hoeveelheid gas ontsnappen.

Als de gasfles leeg is, volg dan de wetten inzake recycling en afvalverwerking. Raadpleeg uw lokale overheid voor details.

Waarschuwing: Scheid het gasstelletje altijd van de propaanfles voordat u het opbergt. Het niet verwijderen van de gasfles voor opslag kan leiden tot een gaslek en brand, brandwonden, ernstig of dodelijk letsel. Bewaar gascilinders altijd in een goed geventileerde ruimte, uit de buurt van mogelijke hitte- of ontstekingsbronnen, waaronder: boilers, waakvlammen van fornuizen of ovens, of waar de temperatuur hoger is dan 49°C. Opslag van cilinders in de buurt van warmte- of ontstekingsbronnen waar de temperatuur hoger is dan 49°C kan een explosie veroorzaken met brand, brandwonden, ernstig of dodelijk letsel tot gevolg.

Probleemidentificatie en oplossingen

Storing	Oorzaak	Oplossing
Kleine vlam	Geringe hoeveelheid gas	Gasfles vervangen
Gasfornuis brandt niet	Gasfles niet heet genoeg	Gasfles vervangen
Winderige weersomstandigheden		Gebruik een scherm / windscherm
Lege gasfles		Vervang de gasfles

Op dit product zit 2 jaar garantie. Als u vragen heeft, kunt u contact met ons opnemen op dit adres: Provence Outillage www.werkapro.fr 420, route de Robion 84300 Cavaillon France. Tél : 04 90 78 09 61 (Lundi au Vendredi 9 à 17 heures)

Déclaration UE de conformité

PROVENCE OUTILLAGE

420 ROUTE DE ROBION

84300 LES TAILLADES

Déclare que l'appareil fabriqué en Chine, désigné ci-dessous :

Réchaud à gaz
Réf 11477/CA-GB13

Est également conforme aux dispositions des directives européennes suivantes :

Regulation EU2016/426

Est également conforme aux normes européennes, aux normes nationales et aux dispositions techniques suivantes :

EN 497 : 1997

Le 02/05/2023

S.A. PROVENCE OUTILLAGE
420, Route de Robion - 84300 Les Taillasses
Capital 50544 € - NAF 3769 Z
RCS AVIGNON B 401 867 692
Siret 401 867 692
TVA : FR 79 401 867 692