



Ref.: 300010022

ES ENFRIADOR DE AIRE SOBREMESA USB

EN USB DESKTOP AIR COOLER

FR REFRIGERISSEUR D'AIR DE BUREAU USB

PT REFRIGERADOR DE AR DE MESA USB



Referencia / Item	Potencia / Power	Ángulo viento / Wind angle	USB	Color	Medida / Size	Voltaje / Voltage
300010022	5W	90°	1.5M	Blanco	145x162x170mm	DC 5V/1A

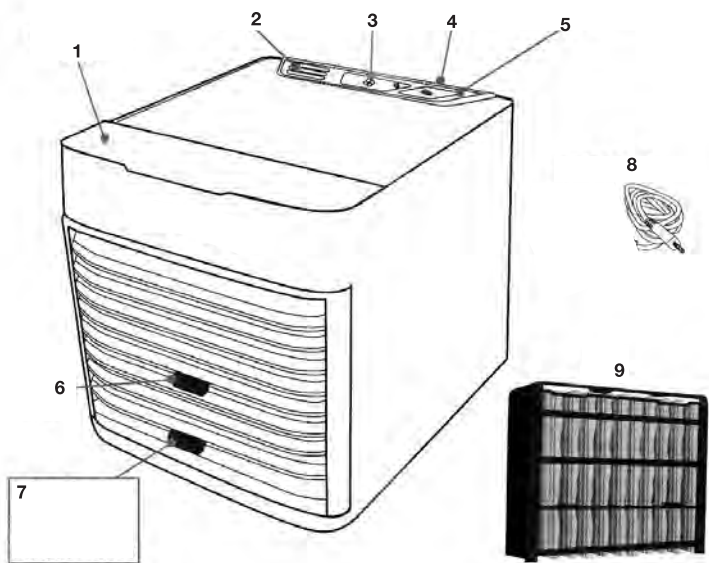

PARTES

1. Puerta del tanque de agua
2. Luces indicadoras de modo
3. Botón de encendido/velocidad del ventilador
4. Puerto de alimentación
5. Botón de encendido/apagado de luz
6. Pestaña de dirección del aire
7. Cajón extraíble
8. Cable USB
9. Filtro

CARACTERÍSTICAS

Potencia: 5W

Voltaje: DV 5V / 1A

Autonomía vaporización: 8H alta / 10h media/12h baja con el tanque lleno.

Capacidad del tanque: 550ml

7 tonalidades de luz LED: Rojo, Amarillo, Verde, Púrpura, Rosado, Azul y Blanco.

Decibelios: baja <40db, media <45db, alta <50db

Cable USB: 1.5M

PARTS

1. Porta do tanque de água
2. Luzes indicadoras de modo
3. Botão de energia/velocidade do ventilador
4. Porta de alimentação
5. Botão liga/desliga da luz
6. Guia de direção do ar
7. Pull-out drawer
8. Cabo USB
9. Filtro

FEATURES

Power: 5W

Voltage: DV 5V/1A

Vaporization autonomy: 8h high / 10h medium 12h low with a full tank.

Tank capacity: 550ml

7 shades of LED light: Red, Yellow, Green, Purple, Pink, Blue and White.

Decibels: low <40db, medium <45db, high <50db

USB cable: 1.5M

PEÇAS

1. Porta do tanque de água
2. Luzes indicadoras de modo
3. Botão de energia/velocidade do ventilador
4. Porta de alimentação
5. Botão liga/desliga da luz
6. Guia de direção do ar
7. Gaveta extraível
8. Cabo USB
9. Filtro

CARACTERISTICAS

Potência: 5W

Voltagem: DV 5V/1A

Autonomia de vaporização: 8h alta / 10h média 12h baixa com tanque cheio.

Capacidade do tanque: 550ml

7 tons de luz LED: vermelho, amarelo, verde, roxo, rosa, azul e branco.

Decibéis: baixo <40db, médio <45db, alto <50db

Cabo USB: 1,5M

PRECAUCIONES SEGURIDAD

1. Leer atentamente estas instrucciones antes de poner el aparato en marcha y guardarlo para posteriores consultas.

La no observación e incumplimiento de estas instrucciones pueden comportar como resultado un accidente.

2. No mover el enfriador cuando esté lleno de agua. Es posible que quede algo de agua en la unidad incluso si el tanque está vacío.

3. Usar solo agua limpia. Si es necesario, usar agua destilada.

4. Enfriador de aire funciona mejor en áreas no-contaminadas. Las partículas

grandes de polvo/suciedad pueden reducir la vida útil de la unidad.

5. Recomendamos usar solo en lugares no secos. Si se usa en un área o ambiente húmedo, tenga cuidado de que no entre agua en las áreas externas del producto.

6. Si se produce una fuga o un derrame en la superficie del dispositivo, desconectar y dejar secar durante 25 horas. Luego, usar con normalidad.

7. No exponer a la luz solar directa durante períodos prolongados.

8. Utilizar únicamente el adaptador de corriente y el cable originales suministrados.

9. No tocar la fuente de alimentación ni el cable de alimentación con las manos mojadas.

10. Desenchufar enfriador de aire al limpiar, retirar/reemplazar los filtros o mover el dispositivo.

11. Para obtener los mejores resultados, colocar enfriador de aire sobre una superficie más alta, como una mesa o encimera.

12. No colocar enfriador de aire cerca de un calentador o cualquier equipo eléctrico.

13. No colocar el dispositivo en pasillos o áreas de mucho tráfico donde exista la posibilidad de tropezar o derribar lo.

14. No permitir ningún objeto extraño dentro del enfriador de aire.

15. No colocar objetos encima del enfriador de aire,

16. No bloquear las rejillas delantera y trasera

del dispositivo.

17. No poner el dispositivo boca abajo.

18. No sumergir el enfriador de aire bajo el agua u otros líquidos.

19. No colocar enfriador de aire cerca de llamas abiertas o fuentes de fuego.

20. Personas con capacidades físicas, visuales o mentales limitadas o que carezcan de la experiencia y/o conocimiento nunca debe utilizar el dispositivo sin la supervisión de perder responsable de su seguridad o aquellos capaces de ayudar en el uso del dispositivo.

21. El dispositivo se puede apagar completamente solo cuando se desconecta de la fuente de alimentación.

22. El fabricante no asume ninguna respon-

sabilidad por el incumplimiento de esta guía de producto.

23. Los filtros de agua reemplazables están diseñados específicamente para este producto.

24. No utilizar este ventilador en las proximidades de una bañera, ducha o piscina.

25. Los niños menores de 3 años deben mantenerse fuera del alcance del aparato a menos que sean continuamente supervisados.

26. Los niños menores de 3 años y menores de 8 años deben sólo encender / apagar el aparato siempre que éste haya sido colocado o instalado en su posición de funcionamiento normal

y prevista y que sean supervisados o hayan recibido instrucciones relativas al uso del aparato de una forma segura y entiendan los riesgos que el aparato tiene.

27. Los niños desde 3 años y menores de 8 no deben enchufar, regular y limpiar el aparato o realizar operaciones de mantenimiento.

28. No debe colocarse el ventilador debajo de una toma de corriente.

29. La limpieza y el mantenimiento a realizar por el usuario no deben realizarlo niños sin supervisión.

30. Si el cable de alimentación se encuentra dañado, debe ser reemplazado por el fabricante, o servicio postventa o por perso-

nal cualificado con el fin de evitar un peligro.

PRECAUCIÓN: Algunas partes de este producto pueden ponerse muy calientes y causar quemaduras. Debe ponerse atención particular cuando los niños y las personas vulnerables estén presentes.

PRECAUCIÓN:

Este aparato puede ser utilizado por niños de 8 años y mayores y las personas con capacidades físicas, sensoriales o mentales reducidas o falta de experiencia y conocimiento si han sido supervisados o instruidos acerca del uso del aparato de una manera segura y comprenden los peligros involucrados. Los niños no deben jugar con el aparato.

PRECAUTIONS SECURITY

1. Do not carry enfriador de aire when filled with water. Some water may remain in unit even if tank is empty.

2. Use only clean water. if needed, use distilled water.

3. Please read and follow regular maintenance as recommended in Maintenance section of this guide.

4. Enfriador de aire works best in non-polluted areas. Large dust/dirt particles may reduce lifetime of unit.

5. We recommend use only in dry locations. If using in a moist area or environment, take care not to get wa-

ter on external areas of the product.

6. If a leak or spill occurs in the surface of device, unplug & let it dry for 25 hours. Then, use as normal.

7. Do not place in direct sunlight for extended periods of time.

8. Only use the original power adapter and cord supplied in package.

9. Do not touch the power supply or power cord with wet hands.

10. Unplug Arctic Enfriador de aire when cleaning, removing/replacing filters, or moving the device.

11. For best results, place Arctic Air Ultra on a higher surface like a table or countertop.

12. Do not place Arctic

Arctic Ultra near a heater or any electrical equipment.

13. Do not place the device in passageways or high traffic areas where there is a possibility of tripping or knocking it over.

14. Do not allow any foreign objects inside Arctic Air Ultra.

15. Do not place items on top Arctic Enfriador de aire,

16. Do not block the front and back grills of the device.

17. Do not turn the device upside down.

18. Do not submerge the Arctic Enfriador de aire under water or other liquids.

19. Do not place Arctic Enfriador de aire near open flames or fire sources.

20. People with limited physical, visual or mental abilities or lacking proper experience and/or knowledge should never use the device without supervision of someone responsible for their safety or those capable of assistance in using the device.

21. The device can be switched off completely only when disconnected from the power supply.

22. The manufacturer does not bear any responsibility for failure to comply with this product guide.

23. A replaceable water filter is designed specifically for this product.

24. Do not use the heating appliance in the immediate vicinity of a bath, shower or pool.

25. Children under 3 years of age should be out of reach unless they are continuously supervised

26. Children under 3 years of age and under 8 years old should be monitored / turned off as long as it has been installed or installed in its normal operating position and has been supervised or received instructions on how to use the device safely and understand the risks that the device has. Children from 3 years of age and children under 8 should not be plugged in, regulate and clean the applian-

ce or maintenance operations.

27. It should not be placed immediately under a power outlet base.

28. Cleaning and maintenance to be carried out by the user must not be carried out by children without supervision.

29. If the power cord is damaged, it must be replaced by the manufacturer, after-sales service or qualified personnel to avoid hazards.

CAUTION: Some parts of this product may get very hot and cause burns. Special attention must be paid when children and vulnerable people are present.

CAUTION: This appliance can be used

by children aged from 8 years and above and persons with reduced physical, sensory or mental capabilities or lack of experience and knowledge if they have been given supervision or instruction concerning use of the appliance in a safe way and understand the hazards involved. Children shall not play with the appliance.

PRECAUCIONES SEGURIDAD

1. Não movimente o climatizador quando este estiver cheio de água. É possível que haja alguma água na unidade, mesmo que o reservatório esteja vazio.

2. Utilize apenas água limpa. Se necessário, utilize água destilada.

3. Leia e siga a manutenção periódica recomendada na secção Manutenção deste guia.

4. O Enfriador de aire funciona melhor em áreas não contaminadas. As partículas grandes de pó/sujidade podem reduzir a vida útil da unidade.

5. Recomendamos a utilização em ape-

nas em lugares não secos. Se utilizado numa área ou num ambiente húmido, tenha cuidado para que não entre água nas áreas exteriores do produto.

6. Caso haja uma fuga ou derrame na superfície do aparelho, desligue e deixe secar durante 25 horas. Em seguida, utilize normalmente.

7. Não exponha à luz solar direta durante períodos prolongados.

8. Utilize apenas o adaptador de alimentação e o cabo originais fornecidos.

9. Não toque na fonte de alimentação ou no cabo de alimentação com as mãos molhadas.

10. Desligue o climatizador para limpar, remova/substitua os

filtros ou mova o aparelho.

11. Para obter os melhores resultados, coloque o climatizador numa superfície mais alta, como uma mesa ou balcão.

12. Não coloque o climatizador perto de um aquecedor ou de qualquer equipamento elétrico.

13. Não coloque o aparelho em corredores ou áreas de muito movimento onde existe a possibilidade de tropeçar ou derrubar o aparelho.

14. Não permita nenhum objeto estranho no interior do climatizador.

15. Não coloque objetos no climatizador,

16. Não bloqueie as grelhas frontal e traseira do aparelho.

17. Não coloque o apa-

relho com a face para baixo.

18. Não mergulhe o climatizador em água ou noutros líquidos.

19. Não coloque o climatizador perto de chamas vivas ou fontes de fogo.

20. Pessoas com capacidades físicas, visuais ou mentais limitadas ou que não possuam a experiência e/ou conhecimento nunca devem utilizar o aparelho sem a supervisão de um responsável pela sua segurança ou pessoas capazes de ajudar na utilização do dispositivo.

21. O aparelho pode ser desligado completamente apenas quando estiver desligado da fonte de alimentação.

22. O fabricante não assume qualquer responsabilidade pelo incumprimento das instruções incluídas neste guia do produto.

23. Os filtros de água substituíveis foram concebidos especificamente para este produto.

24. N'utilizez pas l'appareil de chauffage à proximité immédiate d'un bain, d'une douche ou d'une piscine.

25. Les enfants de moins de 3 ans doivent être hors de portée, à moins qu'ils ne soient surveillés en permanence.

26. Les enfants de moins de 3 ans et de moins de 8 ans doivent être surveillés / désactivés aussi longtemps qu'ils ont été

installés ou installés dans leur position de fonctionnement normale et qu'ils ont été supervisés ou ont reçu des instructions sur la façon d'utiliser l'appareil en toute sécurité et de comprendre les risques que présente l'appareil.

27. Les enfants à partir de 3 ans et les enfants de moins de 8 ans ne doivent pas être branchés, régler et nettoyer l'appareil ou les opérations de maintenance.

28. Le ventilateur ne doit pas être placé sous une prise électrique.

29. Le nettoyage et l'entretien par l'utilisateur ne doivent pas être effectués par des enfants sans surveillance.

30. Se o cabo de alimentação estiver

danificado, deve ser substituído pelo fabricante, serviço pós-venta ou pessoal qualificado para evitar riscos.

ATTENTION: Certaines parties de ce produit peuvent devenir très chaudes et causer des brûlures. Une attention particulière doit être accordée aux enfants et aux personnes vulnérables.

ADVERTISSEMENT:

Ecet appareil ne peut être utilisé par des enfants de plus de 8 ans, des personnes ayant une déficience physique réduite, sensorielles ou mentales ou des personnes inexpérimentées que sous supervision. Les enfants ne doivent pas jouer avec l'appareil.

INTRODUCCIÓN

Gracias por la compra nuestro producto de calidad. Utilizar cuidadosamente y de acuerdo con las instrucciones que figuran a continuación. Por favor leer y guardar estas instrucciones para futura referencia.

CONFIGURACIÓN

1. Colocar el enfriador de aire sobre una superficie plana, como una mesa o un escritorio. Conectar el cable USB y conectar al enchufe.

NOTA: Usar las guías de cable incorporadas en la parte posterior para mantener el cable alejado del ventilador.

2. Usar la lengüeta para sacar el cajón y quitar el filtro.

3. Para obtener los mejores resultados, remojar ligeramente con agua fría. Para obtener aún más poder de enfriamiento, colocar un filtro húmedo en el congelador hasta que se congele. Volver a colocar en el cajón cuando se haya terminado.

4. Abrir la puerta del tanque de agua y llenarlo hasta la línea de la pestaña máximo. Cerrar la puerta del tanque de agua al terminar.

COMO USAR

1. Pulsar el botón  para encender el enfriado de aire; se establecerá de forma predeterminada en el modo de velocidad alta.

Primera pulsación: encendido, alto

Segunda pulsación: media

Tercera pulsación: Baja

Mantener pulsado el botón: Apagar

NOTA: El enfriador de aire funcionará hasta 8 horas en velocidad alta, 10 horas en media y 12 horas en baja.

2. Utilizar las lamas del enfriador del aire para ajustar el flujo de aire hacia arriba o hacia abajo según las necesidades.

3. Puedes elegir entre 7 colores diferentes. Para cambiar de color presionar el botón .

Para apagar la luz mantener pulsado el botón .

4. Para apagar el enfriado de aire mantener pulsado el botón .

IMPORTANTE: Si no va a usar el enfriador durante un período de tiempo prolongado, se recomienda vaciar y dejar que la unidad y el filtro se sequen antes de guardarlos. Esto evitará el moho y los olores desagradables, y prolongará la vida útil del enfriador y del filtro.

MANTENIMIENTO

Recomendamos limpiar semanalmente el aparato y el filtro para mantenerlo en las mejores condiciones de funcionamiento y reemplazar el filtro de cada 3 a 6 meses.

Lavavajillas: Colocar el filtro en la rejilla superior del lavavajillas y hacer funcionar el ciclo normalmente. Retirar y dejar secar al aire.

Lavado a mano: Lavar a mano suavemente con agua tibia y jabón. Sacudir el exceso de agua y dejar secar al aire.

Microondas: entre lavados, desinfectar el filtro. Colocar en el microondas a alta temperatura durante incrementos de 30 segundos, hasta 2 minutos. Dejar reposar hasta que se enfríe.

IMPORTANTE: Si ve moho en el filtro o nota un olor a humedad, detener el uso y limpiar el filtro antes de seguir usándolo. Sumergir completamente el filtro en una olla o recipiente lleno con partes iguales de agua limpia y vinagre blanco; dejar en remojo durante 45 a 60 minutos. Enjuagar con agua tibia, escurrir y dejar secar al aire.

LIMPIEZA DE LA UNIDAD

Para prepararse para la limpieza, haga funcionar enfriador de aire hasta que toda el agua se haya vaciado del tanque de agua, o sostener el enfriador de aire sobre un fregadero y tirar con cuidado para evitar salpicaduras o derrames. Retirar la bandeja del filtro del enfriador de aire. Con agua tibia y jabón, limpiar el filtro, luego enjuagar hasta que estén limpias. Dejar secar al aire.

Si nota que el tanque de agua está sucio, usar un cepillo pequeño y flexible (cepillo de dientes, botella, cepillo, etc.) Y limpiar con cuidado el interior hasta que quede limpio. Enjuagar con agua tibia.

PARA MEJORES RESULTADOS

1- **Remojar el filtro:** Colocar el filtro bajo el chorro de agua fría hasta que se moje.

2. **Llenar con jarra:** Colocar sobre una superficie plana y llenar el tanque con una jarra de agua.

3. **Ajustar el flujo de aire:** Ajustar las lamas para dirigir el flujo de aire.

4. **Limpiar el filtro:** Se recomienda una limpieza regular del filtro.

NOTA: Es posible que note que se forma algo de condensación en las lamas delanteras. Es normal.

INTRODUCTION

Thank you for the purchase of our quality product. Used carefully and in accordance with the instructions set out below. Please read and keep these instructions for future reference.

SETUP

1. Set air cooler on a flat surface such as a table or desk. Attach power adapter to power adapter port, and plug power adapter into wall outlet.

NOTE: Use built-in cord guides along back to keep cord away from fan.

2. Use the filter drawer tab to pull out the filter drawer and remove filter.

3. For best results, lightly pre-soak under cold, running water. For even more cooling power, place a wet filter in the freezer until frozen.

Place back in drawer when done.

4. Open water tank door and fill until line in max tab. Close water tank door when done.

USAGE

1. Press the button  to turn Air cooler on it will default to high speed mode.

1st press: power on, high

2nd press: medium

3rd press: Low

4th press the button: Power off

NOTE: Air cooler will run up to 8 hours on high, 10 hours on medium and 12 hours on Low.

2. Use the air direction tab to adjust airflow up/down to your preference.

3. Choose different colors light by pressing button .

4. To power off, press the button  until fan turns off (on press after low speed) and mode indicator lights are no longer lit.

IMPORTANT: If you do not plan to use Air cooler for an extended period of time, it is recommended that you empty and let unit & filter dry before storing. This will avoid mold and unpleasant smells, and prolong life of Air cooler and the filter.

MAINTENANCE

We recommend weekly cleaning of your Air cooler and filter to keep in best working condition and replacing the filter every 3-6 months.

Dishwasher: Place filter in the top-rack of your dishwasher & run cycle normally. Remove and let air dry.

Hand wash: Hand wash gently with warm water & soap. Shake out excess water & let air dry.

Microwave: Between washes, sanitize your filter by placing in microwave on high for 30 seconds increments, up to 2 minutes. Let sit until cool.

IMPORTANT: If you see mold on the filter or notice a musty, smell, stop and clean the filter before further use. Fully submerge the filter in a pot or bowl filled with equal parts clean water and white vinegar-allow to soak for 45-60 minutes. Rinse with warm water, wring out and let air dry.

UNIT CLEANING

To prepare for cleaning, run Air cooler until all water has emptied from the water tank, or hold Air cooler over a sink and carefully dump out to avoid splashing or spilling. Remove filter tray from Air cooler. Using warm, soapy water, wipe filter tray and grill, then rinse off until clean. Let air dry.

If you notice water tank is dirty, use a small, bendable brush (toothbrush, bottle brush, etc) and carefully clean the inside of the tank until clean. Rinse clean with warm water.

FOR BEST RESULTS

1- **Pre-soak filter:** Place your filter under running cold water until wet.

2. **Fill with pitcher:** Place on flat surface & fill tank from a water pitcher.

3. **Set air flow:** Point towards you, and adjust the grill to direct air flow.

4. **Filter cleaning:** We recommend regular cleaning of your filter. See product guide or care & cleaning label on filter for instructions.

PLEASE NOTE: You may notice some condensation forming on your front grill. This is normal.

INTRODUÇÃO

Obrigado por ter adquirido o nosso produto de qualidade. Use com cuidado e em conformidade as instruções listadas abaixo. Leia e guarde estas instruções para referências futuras.

CONFIGURAÇÃO

1. Coloque o climatizador numa superfície plana, como uma mesa ou uma secretária. Ligue o cabo USB e, em seguida, liga à ficha.

NOTA: Utilize as guias de cabo incorporadas na parte traseira para manter o cabo afastado do ventilador.

2. Utilize a lingueta da gaveta do filtro para puxar a gaveta e remover o filtro.

3. Para obter os melhores resultados, mergulhe ligeiramente em água fria.

Para obter ainda mais poder de arrefecimento, coloque um filtro húmido no congelador até congelar. Volte a colocar na gaveta quando terminar.

4. Abra a porta do reservatório de água e encha à marca de máximo. Feche a porta do reservatório de água ao terminar.

UTILIZAÇÃO

1. Pressione o botão  para ligar o climatizador; o aparelho liga-se de forma predeterminada no modo de alta velocidade.

1ª pulsação: ligar, alta

2ª pulsação: média

3ª pulsação: Baixa

4ª mantenha o botão pressionado: Desligar

NOTA: O climatizador funcionará até 8 horas em velocidade alta, 10 horas em média e 12 horas em baixa.

2. Utilize as lâminas do climatizador para ajustar o fluxo de ar para cima ou para baixo de acordo com as necessidades.

3. Pode escolher entre 7 cores diferentes. Para mudar de cor, pressione o botão  .

Para apagar a luz, mantenha o botão pressionado  .

4. Para desligar o climatizador, mantenha o botão pressionado  .

IMPORTANTE: Se não vai utilizar o climatizador durante um longo período de tempo, é recomendável esvaziar e deixar a unidade e o filtro secar antes de os guardar. Isto evitará a formação de bolor e os cheiros desagradáveis e prolongará a vida útil do climatizador e do filtro.

MANUTENÇÃO

Recomendamos a limpeza semanal do aparelho e do filtro para os manter nas melhores condições de funcionamento e a substituição do filtro a cada 3 a 6 meses.

Máquina de lavar louça: Coloque o filtro no tabuleiro superior da máquina de lavar louça e execute o ciclo normalmente. Retire e deixe secar o ar.

Lavagem à mão: Lave delicadamente com água morna e sabão. Sacuda o excesso de água e deixe secar o ar.

Micro-ondas: entre lavagens, desinfete o filtro, colocando -o no micro-ondas a alta temperatura com aumentos de 30 segundos, até 2 minutos. Deixe repousar até arrefecer.

IMPORTANTE: Se detetar bolor no filtro ou sentir um cheiro de humidade, pare a utilização e limpe o filtro antes de continuar a utilizar o aparelho. Mergulhe completamente o filtro numa panela ou recipiente cheio com partes iguais de água limpa e vinagre branco; deixe de molho durante 45 a 60 minutos. Enxague com água morna, escorra e deixe secar ao ar.

LIMPEZA DA UNIDADE

Para se preparar para a limpeza, faça funcionar o ar Ultra até que toda a água desapareça do reservatório ou segure o ar Ultra sobre um lava-louça e leve-o com cuidado para evitar salpicos ou derrames. Retire a bandeja do filtro do ar Ultra. Com água morna e sabão, limpe a bandeja de filtro e a grelha e, em seguida, enxague até que estejam limpas. Deixe secar ao ar.

Se perceber que o reservatório de água está sujo, utilize uma escova pequena e flexível (escova de dentes, garrafa, escova, etc.) e limpe cuidadosamente o interior da linha até que esteja limpo. Enxague com água morna.

PARA MELHORES RESULTADOS

1- Mergulhe o filtro Coloque o filtro sob a água fria até ficar molhado.

2. **Encha com um jarro:** Coloque numa superfície plana e encha o reservatório com um jarro de água.

3. **Ajuste o fluxo de ar:** Ajuste as lâminas para direcionar o fluxo de ar.

4. **Limpar o filtro:** Recomenda-se a limpeza regular do filtro.

Tenha em conta: Pode notar a formação de alguma na grelha frontal. Isso é normal.

LIMPIEZA

Desenchufar el aparato de la corriente eléctrica y dejarlo enfriar antes de iniciar cualquier operación de limpieza. Limpiar el aparato con un paño húmedo impregnado con unas gotas de detergente y secarlo después. No utilizar disolventes, ni productos con un PH ácido o básico como la lejía, ni productos abrasivos para la limpieza del aparato. No sumergir el aparato en agua u otro líquido.

ANOMALÍAS & REPARACIÓN

1. En caso de avería llevar el aparato a su servicio técnico de asistencia.
2. No intentar desmontarlo o repararlo si no es una persona cualificada.
3. Si la conexión de red se encuentra dañada debe ser sustituida de manera inmediata.

¡PRECAUCIÓN!

Este aparato puede ser utilizado por niños de 8 años y mayores y las personas con capacidades físicas, sensoriales o mentales reducidas o falta de experiencia y conocimiento si han sido supervisados o instruidos acerca del uso del aparato de una manera segura y comprenden los peligros involucrados. Los niños no deben jugar con el aparato. La limpieza y mantenimiento no serán realizadas por los niños sin supervisión.



ELIMINACIÓN CORRECTA DEL PRODUCTO. Esta marca indica que este producto no debe eliminarse junto con otros residuos domésticos en toda la UE.

Para evitar los posibles daños al medio ambiente o a la salud humana que representa la eliminación incontrolada de residuos, reciclar correctamente para promover la reutilización sostenible de recursos materiales. Para devolver su dispositivo usado, utilice los sistemas de devolución y recogida o póngase en contacto con el establecimiento donde se adquirió el producto. Ellos pueden recoger este producto para el reciclaje seguro ambiental.

CLEANING

Disconnect the appliance from the mains and let it cool before undertaking any cleaning task. Clean the equipment with a damp cloth with a few drops of washing-up liquid and then dry. Do not use solvents, or products with an acid or base ph such as bleach or abrasive products, for cleaning the appliance. Do not submerge the appliance in water or any other liquid, or place it under a running tap.

FAULTS

1. In case of failure, take the device to your technical assistance service.
2. Do not attempt to disassemble or repair it if you are not a qualified person.
3. If the network connection is damaged, it must be replaced immediately.

CAUTION!

This appliance can be used by children aged from 8 years and above and persons with reduced physical, sensory or mental capabilities or lack of experience and knowledge if they have been given supervision or instruction concerning use of the appliance in a safe way and understand the hazards involved. Children shall not play with the appliance. Cleaning and user maintenance shall not be made by children without supervision.



CORRECT DISPOSAL OF THIS PRODUCT. This marking indicates that this product should not be disposed with other household wastes throughout the EU.

To prevent possible harm to the environment or human health from uncontrolled waste disposal, recycle it responsibly to promote the sustainable reuse of material resources. To return your used device, please use the return and collection systems or contact the retailer where the product was purchased. They can take this product for environmental safe recycling.

MANUTENÇÃO E LIMPEZA

Desconecte o aparelho da fonte de alimentação e deixe-o esfriar antes de iniciar qualquer operação de limpeza. Limpe o aparelho com um pano úmido impregnado com algumas gotas de detergente e depois seque-o. Não use solventes, produtos com PH ácido ou básico, como alvejantes, ou produtos abrasivos para limpar o aparelho. Não mergulhe o aparelho em água ou outro líquido.

ANOMALIAS E REPARO

1. Em caso de falha, leve o dispositivo ao seu serviço de assistência técnica.
2. Não manipule os produtos, nem tente substituir as peças.
3. Se o cabo estiver danificado, entre em contato com o revendedor onde o item foi comprado.

¡CUIDADO!

Este aparelho pode ser usado por crianças, adultos, pessoas com deficiências sensoriais ou mentais ou falta de experiência e conhecimento se tiverem sido supervisionados ou instruídos à utilização do aparelho de forma segura e a compreender os perigos envolvidos. As crianças não devem brincar com o aparelho. A limpeza e a manutenção não serão executadas pelas crianças sem supervisão.



REMOÇÃO CORRETA DO PRODUTO

Esta marca indica que este produto não deve ser removido em conjunto com outros resíduos domésticos em toda a UE.

Para evitar possíveis danos a nível ambiental ou de saúde humana que represente a eliminação descontrolada de resíduos, deve reciclar adequadamente para promover a reutilização sustentável dos recursos materiais. Para ter o seu dispositivo usado, use os sistemas de retorno ou contacte o estabelecimento onde o produto foi adquirido. Eles conseguem por este produto para a reciclagem ambiental segura.



CERTIFICADO DE GARANTÍA



WARRANTY CERTIFICATE // CERTIFICAT DE GARANTIE
// CERTIFICADO DE GARANTIA

Importado por Garsaco Import S.L. (B-12524773). Made in China.

Imported by Garsaco Import S. L. (B-12524773). Made in China.
Importé par Garsaco Import S. L. (B-12524773). Made in China.
Importado por Garsaco Import S.L. (B-12524773). Made in China.



Este producto tiene una garantía de 3 años desde la fecha de venta, declinando toda responsabilidad por defectuoso o roturas, originadas por mal uso. Para que esta garantía sea válida, es imprescindible presentar esta tarjeta así como el ticket o la factura de compra.

This product has a 3-year warranty from the date of sale, disclaiming all liability for defects or breakage caused by misuse. For this guarantee to be valid, it is essential to present this card as well as the purchase receipt or invoice.

Ce produit est garanti 3 ans à compter de la date de la vente, déclinant toute responsabilité en cas de défaillance ou bris causés par une mauvaise utilisation. Pour que cette garantie soit valide, vous devez présenter cette carte et le billet ou la facture.

Este produto tem uma garantia de 3 anos a partir da data de venda, em declínio de qualquer responsabilidade por mau funcionamento ou quebra causada por mau uso. Para que esta garantia seja válida, é necessário apresentar este cartão eo bilhete ou nota fiscal.

Nombre y dirección del comprador.

Name and address of the purchaser.
Nom et adresse de l'acheteur.
Nome e endereço do comprador.

Nombre y dirección vendedor.

Sello del establecimiento.

Name and Postal address. Stamp of establishment.
Nom et adresse postale. Cachet de l'établissement.
Nome e endereço do fornecedor. Selo de estabelecimento.